

SONY®

AC ADAPTOR

AC-DN10



電気製品は、安全のための注意事項を守らないと、
火災や人身事故になることがあります。

このオペレーションマニュアルには、事故を防ぐための重要な注意事項と製品の取り扱いかたを示してあります。**このオペレーションマニュアルをよくお読みのうえ、**製品を安全にお使いください。お読みになったあとは、いつでも見られるところに必ず保管してください。

OPERATION MANUAL

Japanese/English/French/German/Italian/Spanish/Chinese

1st Edition (Revised 8)



3863254090

ソニー製品は安全に十分に配慮して設計されています。しかし、電気製品はすべて、まちがった使いかたをすると、火災や感電などにより死亡や大けがなど人身事故につながる可能性があります。

事故を防ぐために次のことを必ずお守りください。

安全のための注意事項を守る

2 (J) ~ 5 (J) ページの注意事項をよくお読みください。

定期点検を実施する

長期間安全に使用していただくために、定期点検を実施することをおすすめします。点検の内容や費用については、ソニーのサービス担当者または営業担当者にご相談ください。

故障したら使用を中止する

ソニーのサービス担当者、または営業担当者にご連絡ください。

万一、異常が起きたら

- 異常な音、におい、煙が出たら
- 落下させたら



- ① AC電源コードやDC接続コードを抜く。
- ② ソニーのサービス担当者、または営業担当者に修理を依頼する。

炎が出たら



すぐにAC電源コードやDC接続コードを抜き、消火する。

警告表示の意味

このオペレーションマニュアルおよび製品では、次のような表示をしています。表示の内容をよく理解してから本文をお読みください。



警告

この表示の注意事項を守らないと、火災や感電などにより死亡や大けがなど人身事故につながる可能性があります。



注意

この表示の注意事項を守らないと、感電やその他の事故によりけがをしたり周辺の物品に損害を与えたりすることがあります。

注意を促す記号



火災



感電

行為を禁止する記号



禁止



分解禁止



ぬれ手禁止

行為を指示する記号



指示



アース線を接続せよ

| | |
|---------------------|-------|
| ⚠ 警告 | 2(J) |
| ⚠ 注意 | 4(J) |
| その他の安全上のご注意 | 5(J) |
| 電池のリサイクルについて | 5(J) |
| 概要 | 6(J) |
| 各部の名称と働き | 7(J) |
| 接続 | 9(J) |
| 接続できる機器 | 9(J) |
| 電源コードの接続 | 10(J) |
| カムコーダー等への取り付け | 11(J) |
| 充電のしかた | 12(J) |
| 使用上のご注意 | 15(J) |
| 主な仕様 | 16(J) |



下記の注意を守らないと、**火災や感電により死亡や大けが**につながる可能性があります。



分解禁止

外装を外さない、改造しない

外装を外したり、改造したりすると、感電の原因となります。

内部の調整や設定及び点検を行う必要があるときは、必ずサービストレーニングを受けた技術者にご依頼ください。



禁止

雨の当たる場所や、油煙、湯気、湿気、ほこりの多い場所では使用しない

上記のような場所やこの取扱説明書に記されている使用条件以外の環境に設置すると、火災や感電の原因となることがあります。



指示

コード類は正しく配置する

電源コードや接続ケーブルは、足に引っかけると本機の落下や転倒などによりけがの原因となることがあります。

充分注意して接続・配置してください。



禁止

指定のバッテリーパック以外の充電には使用しない

取扱説明書に指定されているバッテリーパック以外のものを充電すると、火災や感電の原因となります。



禁止

直射日光の当たる場所や熱器具の近くに設置・保管しない

内部の温度が上がり、火災や故障の原因となることがあります。

真夏の、窓を閉め切った自動車内では50℃を超えることがありますので、ご注意ください。



下記の注意を守らないと、**火災や感電により死亡や大けが**につながる可能性があります。



禁止

AC電源コードやDC接続コードを傷つけない

AC電源コードやDC接続コードを傷つけると、火災や感電の原因となります。

- コードを加工したり、傷つけたりしない。
- 重いものをのせたり、引っ張ったりしない。
- 熱器具に近づけたり、加熱したりしない。
- コードを抜くときは、必ずプラグを持って抜く。

万一、コードが傷んだら、ソニーのサービス窓口へ交換をご依頼ください。



ぬれ手禁止

ぬれた手で電源プラグをさわらない

ぬれた手で電源プラグを抜き差しすると、感電の原因となることがあります。



指示

電源コードのプラグ及びコネクタは突き当たるまで差し込む

真っ直ぐに突き当たるまで差し込まないと、火災や感電の原因となります。



指示

専用ブレーカーまたはスイッチを設ける

本機は電源スイッチを備えていません。設置の際は、本機の近くの容易に接近できる屋内配線内に専用ブレーカーまたはスイッチを設けるか、または本機の使用中でも容易に抜き差しできるコンセントに電源コードを接続してください。



下記の注意を守らないと、**けが**をしたり周囲の物品に**損害**を与えることがあります。



指示

安定した場所に設置する

製品が倒れたり、搭載した機器が落下してけがをすることがあります。
十分な強度がある水平な場所に設置してください。



指示

付属の電源コードを使う

付属の電源コードを使わないと、火災や感電の原因となることがあります。



アース線を
接続せよ

安全アースを接続する

安全アースを接続しないと、感電の原因となることがあります。次の方法
でアースを接続してください。

・電源コンセントが3極の場合

付属の電源コードを使用することで安全アースが接続されます。

・電源コンセントが2極の場合

付属の3極→2極変換プラグ
を使用し、変換プラグか
ら出ているアース線を建物
に備えられているアース端
子に接続してください。

安全アースを取り付けることが
できない場合は、ソニーの
サービス担当者または営業担
当者にご相談ください。

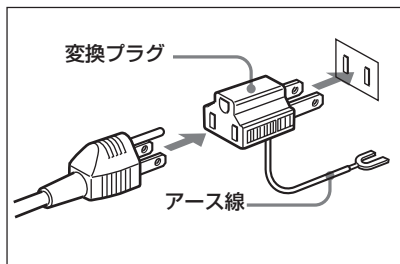

指示

運搬時には、接続ケーブルを取り外す

本機を運搬する際には、AC電源コードおよび接続ケーブルを必ず取り外
してください。接続ケーブルに引っ掛かると、転倒や落下の原因となるこ
とがあります。

その他の安全上のご注意

警告

本機は電源スイッチを備えていません。

設置の際には、容易に抜き差しできる、機器に近いコンセントに電源プラグを接続してください。

万一、異常が起きた際には、電源プラグを抜いてください。

警告

- 直射日光の下や火気の近くなど、高温のところにバッテリーを置かないでください。
- アースの接続は、必ず電源プラグを電源コンセントへ接続する前に行ってください。
アースの接続を外す場合は、必ず電源プラグを電源コンセントから抜いてから行ってください。

ご注意

機器を水滴のかかる場所に置かないでください。また水の入った物、花瓶などを機器の上に置かないでください。

本機に接続される機器の消費電力によっては、本機が熱くなることがありますが、これは故障ではありません。発熱部に長時間触れないようにご注意ください。

電池のリサイクルについて



Li-ion

リチウムイオン電池は、リサイクルできます。不要になったリチウムイオン電池は、金属部にセロハンテープなどの絶縁テープを貼ってリサイクル協力店へお持ちください。

充電式電池の回収・リサイクルおよびリサイクル協力店については、一般社団法人JBRCホームページ

<http://www.jbrc.net/hp/contents/index.html>を参照してください。

概要

AC-DN10は、ソニーのカムコーダーなどポータブル機器に接続するACアダプター兼バッテリーチャージャー（リチウムイオンバッテリーパック専用）です。

ご注意

ニッケル水素バッテリーパックBP-M50/M100は、本機では充電できません。

本機の主な特長は次のとおりです。

最大出力100WまでのDC電力供給

最大入力電圧が17 Vまでの機器へ、最大16.7 V、6 Aの電源を供給できます。

また、カムコーダーへ電源を供給しながら同時にバッテリーパックの充電ができますが、充電電流が制限されるようなDC電源供給を行った場合には、バッテリーパックの充電は停止します。（カムコーダーへのDC電源はそのまま供給されます。）

フル充電機能

リチウムイオンバッテリーパックをフル充電することができ、リチウムイオンバッテリーパック専用の充電器としても使用することができます。

バッテリーバックアップ機能

充電済みのリチウムイオンバッテリーパックを取り付けた状態で誤ってACアダプターのコードを抜いた場合、バッテリー電源に切り換わり、接続した機器の動作を保持します。

各部の名称と働き

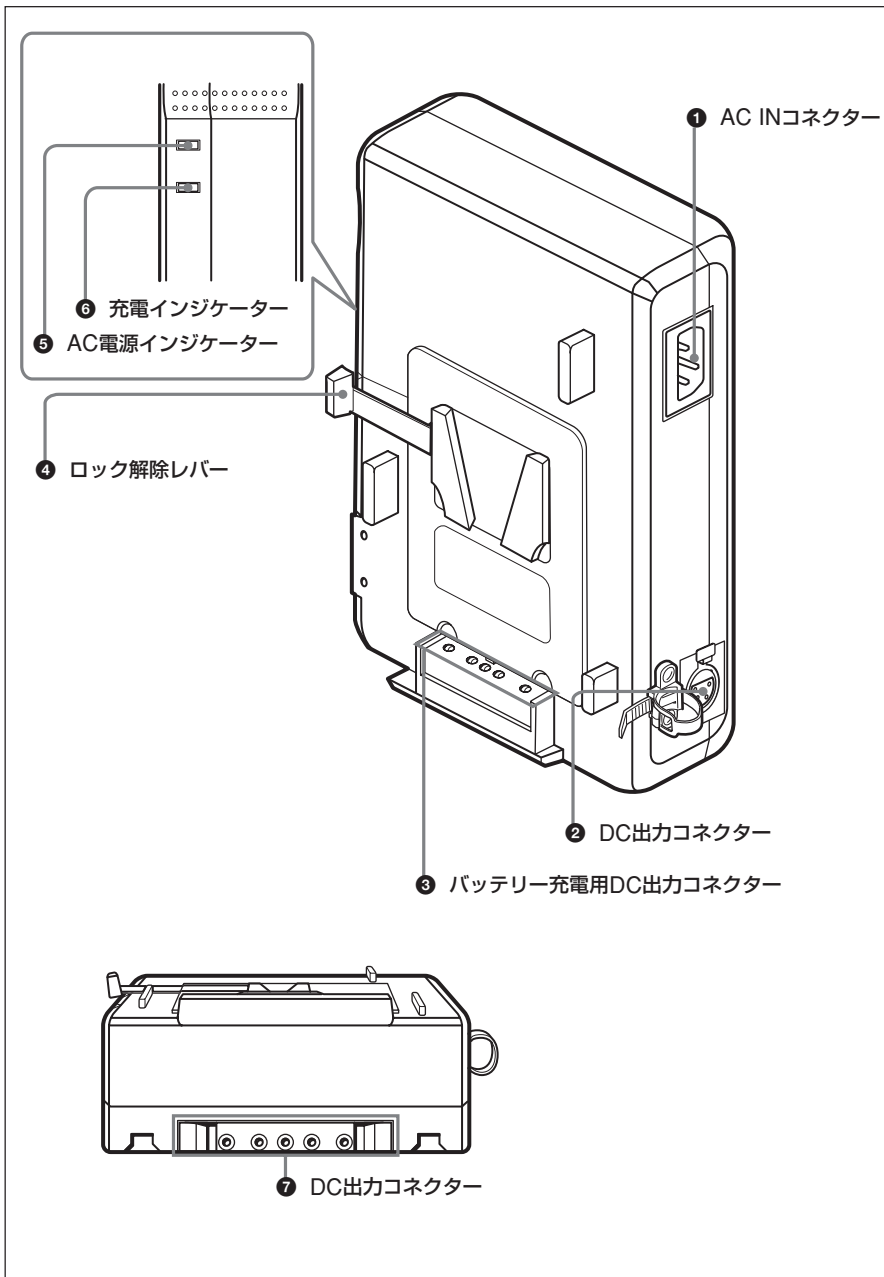

各部の名称と働き

① AC INコネクタ

付属の電源コードでAC電源に接続します。

② DC出力コネクタ (XLR 4ピン)

別売りのDCコードを使って、カムコーダー以外のポータブル機器へ電源を供給します。

③ バッテリー充電用DC出力コネクタ (角型5ピン)

リチウムイオンバッテリーパックを充電するとき、電源を供給します。

誤ってリチウムイオンバッテリー以外を充電しようとした場合は、通電しません。

④ ロック解除レバー

本機に装着したリチウムイオンバッテリーパックを外すときに、レバーを押しながらバッテリーパックを上引き抜きます。

⑤ AC電源インジケータ

本機がAC電源に接続されると点灯します。バッテリーパックによるバックアップ時には点灯しません。

⑥ 充電インジケータ

充電中のバッテリーパックの状態を表示します。

◆ 充電インジケータと充電状態について詳しくは、「充電インジケータについて」(13(J)ページ)をご覧ください。

⑦ DC出力コネクタ (角型5ピン)

カムコーダー、ポータブルエディター、フィールドエディターなどにダイレクトに接続し、DC電源を供給します。

接続

接続できる機器

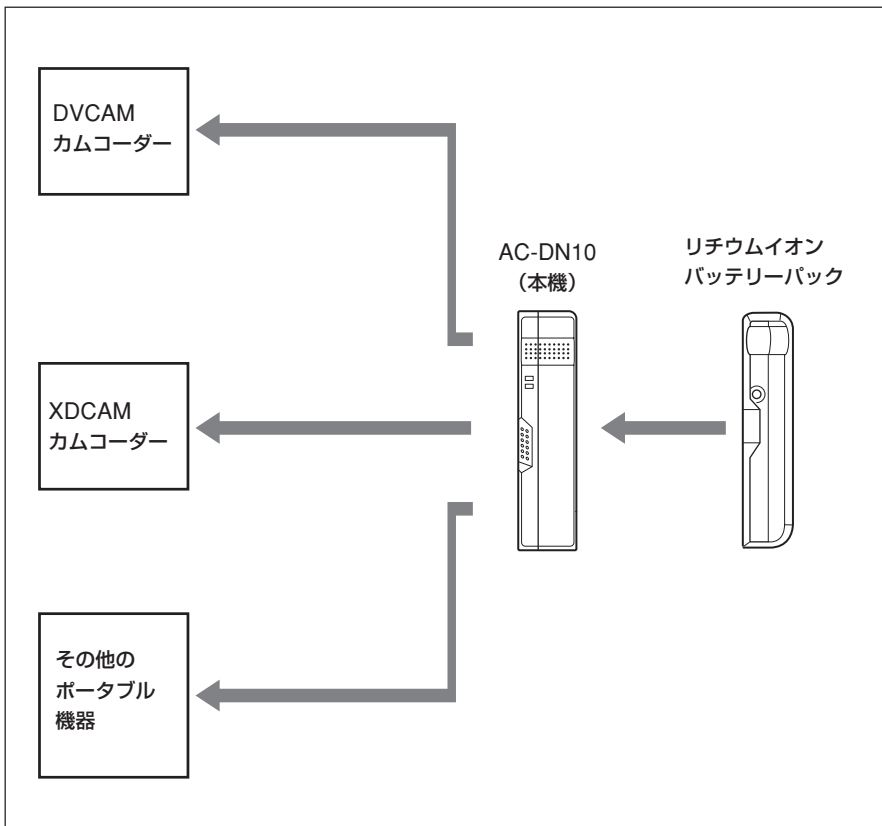

電源コードの接続

付属のAC電源コード（アングルタイプ）または別売りの電源コード（ストレートタイプ）を接続し、下図のようにコードをクランパーで固定してください。

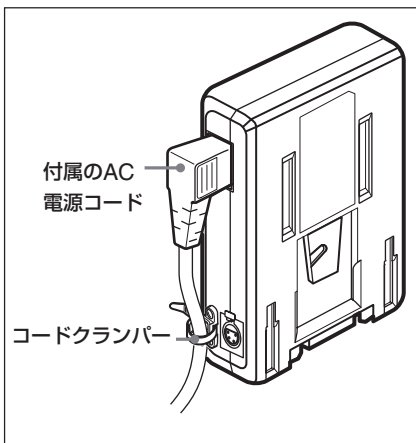

コードクランパーの使いかた

- 1 つまみ部分を上に上げて、クランパーをゆるめる（または外す）。

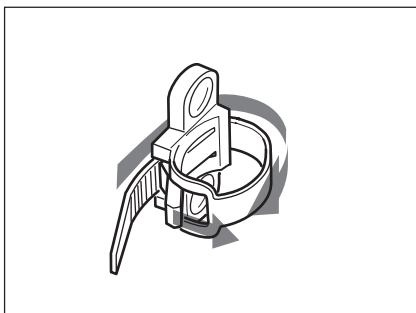

- 2 AC-DN10に電源コードを接続し、クランパーを絡ませる。

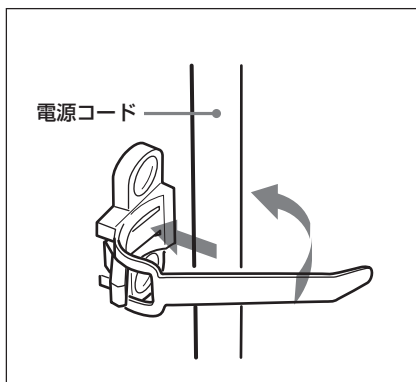

- 3 矢印の方向にクランパーを押して、コードを固定する。

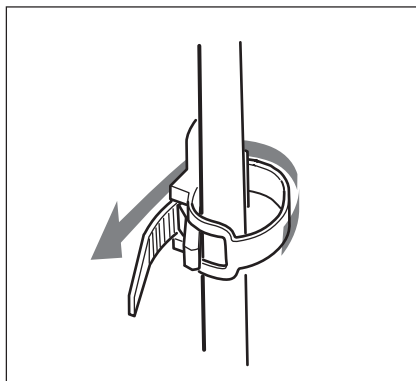

カムコーダー等への取り付け

下図のように取り付けます。

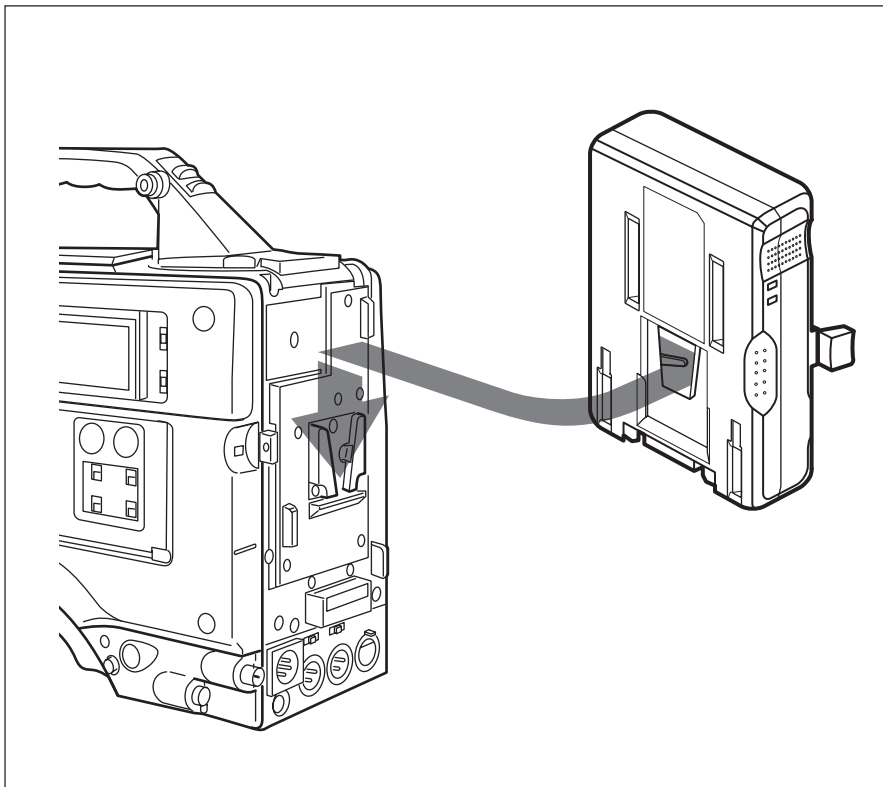

ご注意

カムコーダーにワイヤレス対応金具 (A-8278-057-A、サービス専用) を取り付けて使用する場合は、コードクランパーを止めている2本のネジを外し、クランパーを180°逆向きに取り付け直してください。

充電のしかた

安全のため、下記ソニー純正以外のバッテリーを使用しないでください。

•リチウムイオンバッテリーパック：

BP-GL95A/GL65A

BP-L80S/L60S

リチウムイオンバッテリーパックを下図のように取り付け、充電します。

1 リチウムイオンバッテリーパックを取り付ける。

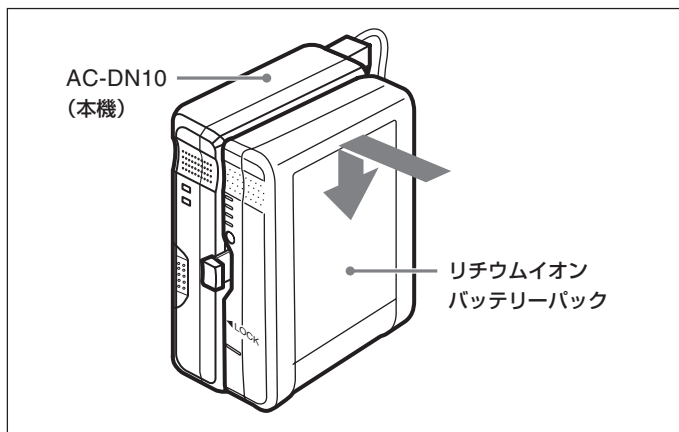

- 2** 本機に接続した電源コードを、AC電源に接続する。
自動的に充電が始まります。

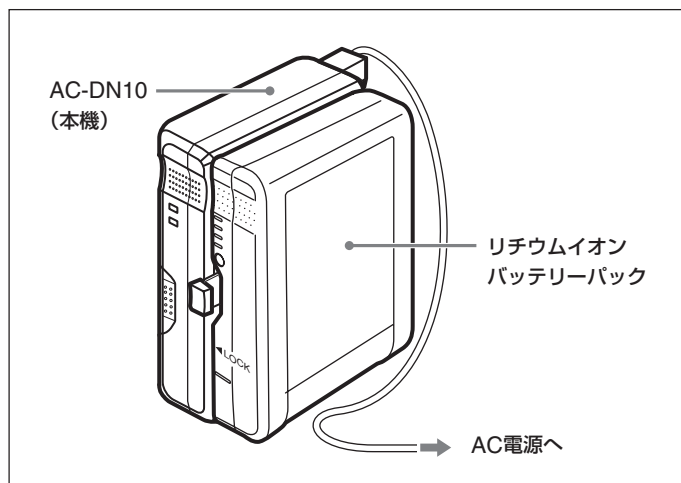

充電時間について

完全に放電したバッテリーパックのフル充電までの所要時間は、以下のとおりです（気温25℃で充電機能のみを使用した場合）。

| バッテリーパック | フル充電までの所要時間 |
|----------|-------------|
| BP-GL95A | 約145分 |
| BP-GL65A | 約155分 |

充電インジケータについて

充電中のバッテリーパックの状態を、以下のように表示します。

| インジケータ | 充電状態 |
|--------------|--------------------------------|
| 点滅（オレンジ） | 充電中（充電量95%未満） |
| 点滅（緑） | 充電中（充電量95%以上100%未満） |
| 点灯（緑） | 充電完了 |
| 速い点滅（オレンジと緑） | 充電中に異常を検出（下の「充電中に異常を検出すると」を参照） |

充電中に異常を検出すると

下記の異常が検出された場合、充電インジケーターが緑色とオレンジ色に交互に速く点滅し、バッテリー保護のため充電を中止します。

- 充電開始後、バッテリー充電用DC出力コネクターの電圧が規定以下になった（6 V以下）。
- 充電開始後、バッテリー充電用DC出力コネクターの電圧が規定以上になった（17.5 V以上）。
- 充電開始後、規定時間内（2時間）にバッテリーの電圧が規定の電圧に達しなかった。

充電インジケーターは、AC電源コードを外すか、バッテリーパックを取り外すまで点滅したままになります。

ご注意

- 本機で充電可能なバッテリーパック以外を取り付けても、充電は始まりません。また、充電インジケーターも点灯しません。
- ニッケル水素バッテリーパックBP-M50/M100は、本機では充電できません。

バッテリー端子に関するご注意

機器に搭載されているバッテリー端子（バッテリーパックやACアダプターとの接点部分）は消耗品です。

振動や衝撃によって端子が変形したり、曲がったり、あるいは長期の屋外での使用などによって表面が腐食したりすると、本体に電源が供給されなくなります。

長期間機器を使用していただくために、定期点検を実施することをお願いします。点検につきましては、ソニーのサービス担当者または営業担当者にご相談ください。

主な仕様

一般

| | |
|------|--|
| 電源電圧 | AC 100 V、50/60 Hz |
| 消費電力 | 168 VA以下 |
| 動作温度 | 0°C～45°C |
| 質量 | 約850 g |
| 外形寸法 | 101×169×48 mm (幅×高さ×奥行) (突起部含まず) |

仕様および外観は、改良のため予告なく変更することがありますが、ご了承ください。

本機は「高調波電流規格 JIS C 61000-3-2 適合品」です。

入出力

| | |
|-----------|--|
| 入力電力 (AC) | 144 VA以下 (定格出力時) |
| 出力電力 (DC) | 最大100 W |
| 出力電圧 (DC) | 16.7 V |
| 出力電流 (DC) | 最大6 A |
| 出力端子 (DC) | 角型5ピンコネクタ XLR 4ピンコネクタ 16.7 V、6 A |
| 充電端子 (DC) | 角型5ピンコネクタ 16.8 V、5 A/3 A |

お使いになる前に、必ず動作確認を行ってください。故障その他に伴う営業上の機会損失等は保証期間中および保証期間経過後にかかわらず、補償はいたしかねますのでご了承ください。

付属品

- オペレーションマニュアル (1)
- AC電源コード (アングルタイプ) (1)
- 3極→2極変換プラグ (1)

別売りアクセサリ

DC電源コード

Before operating the unit, please read this manual thoroughly and retain it for future reference.

Important Safety Instructions

- Read these instructions.
- Keep these instructions.
- Heed all warnings.
- Follow all instructions.
- Do not use this apparatus near water.
- Clean only with dry cloth.
- Do not block any ventilation openings. Install in accordance with the manufacturer's instructions.
- Do not install near any heat sources such as radiators, heat registers, stoves, or other apparatus (including amplifiers) that produce heat.
- Do not defeat the safety purpose of the polarized or grounding-type plug. A polarized plug has two blades with one wider than the other. A grounding type plug has two blades and a third grounding prong. The wide blade or the third prong are provided for your safety. If the provided plug does not fit into your outlet, consult an electrician for replacement of the obsolete outlet.
- Protect the power cord from being walked on or pinched particularly at plugs, convenience receptacles, and the point where they exit from the apparatus.
- Only use attachments/accessories specified by the manufacturer.
- Use only with the cart, stand, tripod, bracket, or table specified by the manufacturer, or sold with the apparatus.
When a cart is used, use caution when moving the cart/apparatus combination to avoid injury from tip-over.



- Unplug this apparatus during lightning storms or when unused for long periods of time.
- Refer all servicing to qualified service personnel. Servicing is required when the apparatus has been damaged in any way, such as power-supply cord or plug is damaged, liquid has been spilled or objects have fallen into the apparatus, the apparatus has been exposed to rain or moisture, does not operate normally, or has been dropped.

WARNING

To prevent fire or shock hazard, do not expose the unit to rain or moisture.

To avoid electrical shock, do not open the cabinet. Refer servicing to qualified personnel only.

**WARNING
THIS APPARATUS MUST BE EARTHED.**

WARNING

This unit has no power switch. When installing the unit, connect the power plug to socket-outlet which must be provided near the unit and easily accessible. If a fault should occur during operation of the unit, disconnect the power plug.

WARNING

Batteries shall not be exposed to excessive heat such as sunshine, fire or the like.

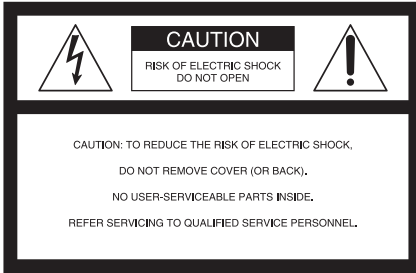

This symbol is intended to alert the user to the presence of uninsulated “dangerous voltage” within the product’s enclosure that may be of sufficient magnitude to constitute a risk of electric shock to persons.



This symbol is intended to alert the user to the presence of important operating and maintenance (servicing) instructions in the literature accompanying the appliance.

WARNING: THIS WARNING IS APPLICABLE FOR USA ONLY. If used in USA, use the UL LISTED power cord specified below. **DO NOT USE ANY OTHER POWER CORD.**

| | |
|----------|--|
| Plug Cap | Parallel blade with ground pin (NEMA 5-15P Configuration) |
| Cord | Type SJT, three 16 or 18 AWG wires |
| Length | Minimum 1.5m (4 ft. 11 in.), Less than 2.5 m (8 ft.3 in.) |
| Rating | Minimum 10A, 125V |

2 (E)

Using this unit at a voltage other than 120V may require the use of a different line cord or attachment plug, or both.

To reduce the risk of fire or electric shock, refer servicing to qualified service personnel.

WARNING: THIS WARNING IS APPLICABLE FOR OTHER COUNTRIES.

1. Use the approved Power Cord (3-core mains lead) / Appliance Connector / Plug with earthing-contacts that conforms to the safety regulations of each country if applicable.
2. Use the Power Cord (3-core mains lead) / Appliance Connector / Plug conforming to the proper ratings (Voltage, Ampere).

If you have questions on the use of the above Power Cord / Appliance Connector / Plug, please consult a qualified service personnel.

CAUTION

The apparatus shall not be exposed to dripping or splashing. No objects filled with liquids, such as vases, shall be placed on the apparatus.

For kundene i Norge

Dette utstyret kan kobles til et IT-strømfordelingssystem.

Apparatet må tilkoples jordet stikkontakt

Suomessa asuville asiakkaille

Laite on liitettävä suojavaadoituskoskettimilla varustettuun pistorasiaan

För kunderna i Sverige

Apparaten skall anslutas till jordat uttag

For the customers in the U.S.A.

This equipment has been tested and found to comply with the limits for a Class B digital device, pursuant to Part 15 of the FCC Rules. These limits are designed to provide reasonable protection against harmful interference in a residential installation. This equipment generates, uses, and can radiate radio frequency energy and, if not installed and used in accordance with the instructions, may cause harmful interference to radio communications. However, there is no guarantee that interference will not occur in a particular installation. If this equipment does cause harmful interference to radio or television reception, which can be determined by turning the equipment off and on, the user is encouraged to try to correct the interference by one or more of the following measures:

- Reorient or relocate the receiving antenna.
- Increase the separation between the equipment and receiver.
- Connect the equipment into an outlet on a circuit different from that to which the receiver is connected.
- Consult the dealer or an experienced radio/TV technician for help.

You are cautioned that any changes or modifications not expressly approved in this manual could void your authority to operate this equipment.

All interface cables used to connect peripherals must be shielded in order to comply with the limits for a digital device pursuant to Subpart B of Part 15 of FCC Rules.

This device complies with Part 15 of the FCC Rules. Operation is subject to the following two conditions: (1) this device may not cause harmful interference, and (2) this device must accept any interference received, including interference that may cause undesired operation.

For the customers in Canada

This Class B digital apparatus complies with Canadian ICES-003.

For the customers in Europe

This product with the CE marking complies with the EMC Directive issued by the Commission of the European Community.

Compliance with this directive implies conformity to the following European standards:

- EN55103-1: Electromagnetic Interference (Emission)
- EN55103-2: Electromagnetic Susceptibility (Immunity)

This product is intended for use in the following Electromagnetic Environments: E1 (residential), E2 (commercial and light industrial), E3 (urban outdoors), E4 (controlled EMC environment, ex. TV studio).

This product has been manufactured by or on behalf of Sony Corporation, 1-7-1 Konan Minato-ku Tokyo, 108-0075 Japan. Inquiries related to product compliance based on European Union legislation shall be addressed to the authorized representative, Sony Deutschland GmbH, Hedelfinger Strasse 61, 70327 Stuttgart, Germany. For any service or guarantee matters, please refer to the addresses provided in the separate service or guarantee documents.

Table of Contents

| | |
|---|--------------|
| Overview | 5(E) |
| Locations and Functions of Parts | 6(E) |
| Connections | 8(E) |
| Connectable Devices | 8(E) |
| Connecting the AC Power Cord | 9(E) |
| Attaching to a Device Such as a Camcorder | 10(E) |
| Charging a Battery Pack | 11(E) |
| Notes on Use | 14(E) |
| Specifications | 15(E) |

Overview

The AC-DN10 functions as an AC adaptor when attached to a portable device, such as a camcorder. The AC-DN10 can also charge a battery pack (lithium-ion battery pack only).

Note

The BP-M50/M100 Nickel Metal Hydride Battery Packs cannot be charged with the AC-DN10.

The AC-DN10 has following features:

Maximum power supply of 100 W DC

The AC-DN10 supplies a maximum of 16.7 V DC, 6 A to a device with a maximum voltage rating of 17 V. The AC-DN10 can charge a battery pack while supplying DC power to the connected device. However, when there is insufficient current for battery charging due to DC power supply to the device, the battery charging is cancelled.

Battery charging to full capacity

The AC-DN10 can be used as a charger for a lithium-ion battery pack which is capable of charging the battery pack to its full capacity.

Battery backup

Should the AC power cord be accidentally unplugged from the AC power source, a charged lithium-ion battery pack attached to the AC-DN10 provides an alternate back-up power to the connected device.

Locations and Functions of Parts

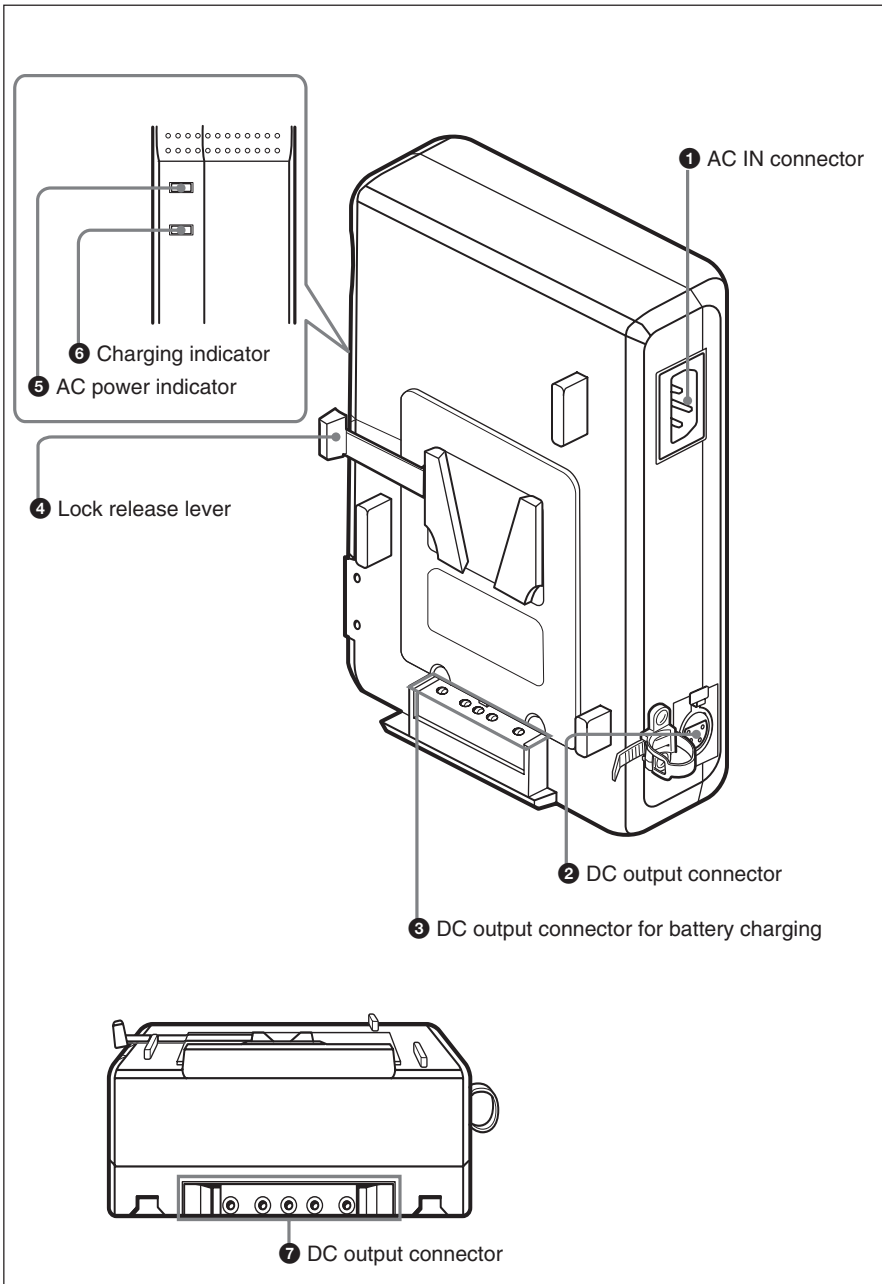

❶ AC IN connector

Connects to an AC power source through the supplied AC power cord.

❷ DC output connector (XLR-type, 4-pin)

Supplies DC power through an optional DC power cord to a portable device except camcorder.

❸ DC output connector for battery charging (square-shaped, 5-pin)

Supplies power for charging a lithium-ion battery pack.

The charging current is automatically blocked when a battery pack other than a lithium-ion battery pack has been mistakenly attached.

❹ Lock release lever

To remove the battery pack, pull the battery pack upward while pushing the lever.

❺ AC power indicator

The indicator lights up when the AC-DN10 is connected to an AC power source. This indicator does not light up, however, when the attached lithium-ion battery pack is used as the back-up power supply.

❻ Charging indicator

Shows the charging status of the attached battery pack.

❼ DC output connector (square-shaped, 5-pin)

Supplies DC power to a camcorder, portable editor or field editor, connected directly to the AC-DN10.

For details on charging status, see “About the charging indicator” on page 13(E).

Connections

Connectable Devices

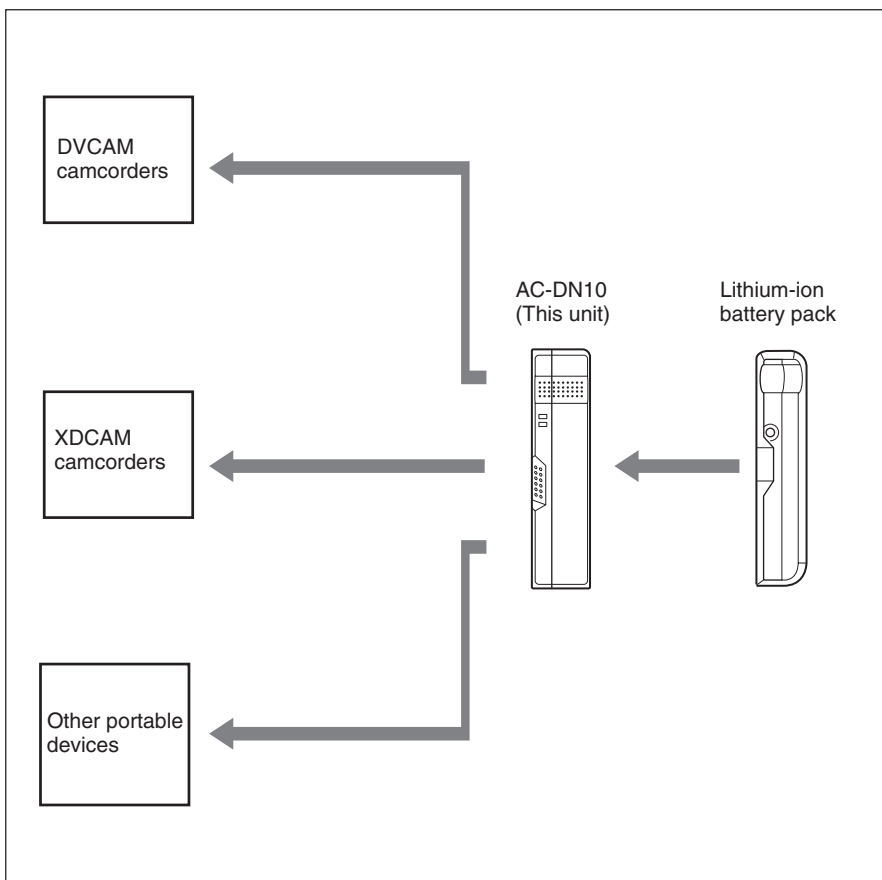

Connecting the AC Power Cord

When connecting the supplied AC power cord (angle type) or an optional AC power cord (straight type) to the AC-DN10, secure the cord with the cord strap as shown below.

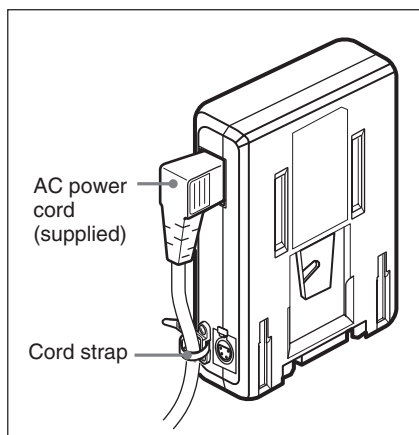

Using the Cord Strap

- 1** Pull back the clasp to release the strap, or pull the strap out.

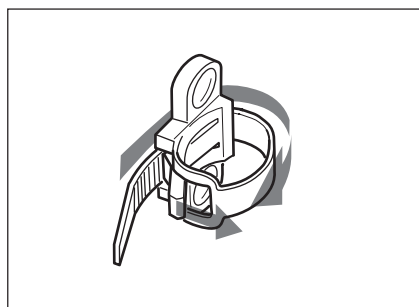

- 2** Connect the AC power cord and wrap the strap around it.

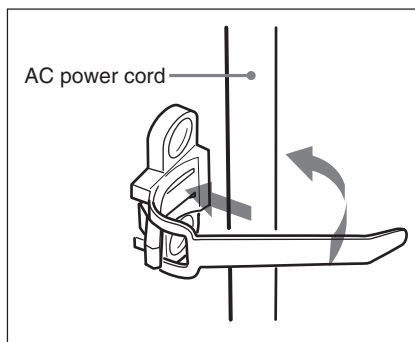

- 3** Insert the strap through the buckle and push it in the direction of the arrow until the cord is firmly secured.

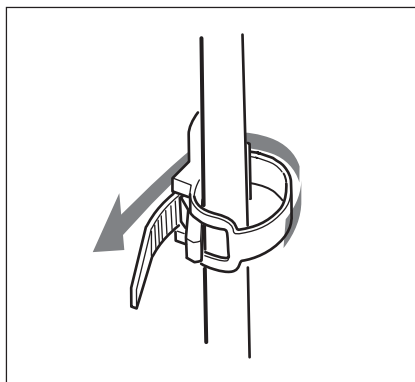

Connections

Attaching to a Device Such as a Camcorder

Attach the AC-DN10 to the device as shown in the illustration below.

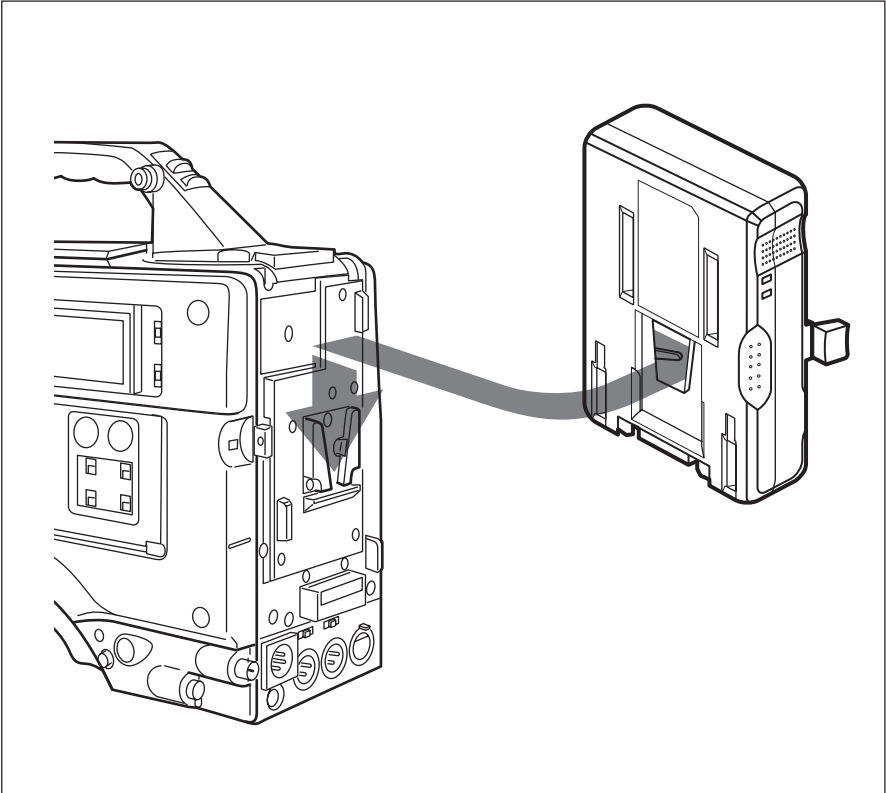

Note

When the assembly for mounting wireless communication equipment (part No.: A-8278-057-A, available only from servicing personnel) is attached to the camcorder, detach the cord strap from the AC-DN10 by loosening the two screws. Then, turn the cord strap 180 degrees, and then reattach it.

Charging a Battery Pack

For safety, use only the Sony battery packs listed below.

- Lithium-ion Battery Pack:

BP-GL95A/GL65A

BP-L80S/L60S

Attach and charge a lithium-ion battery pack as shown below.

1 Attach the lithium-ion battery pack.

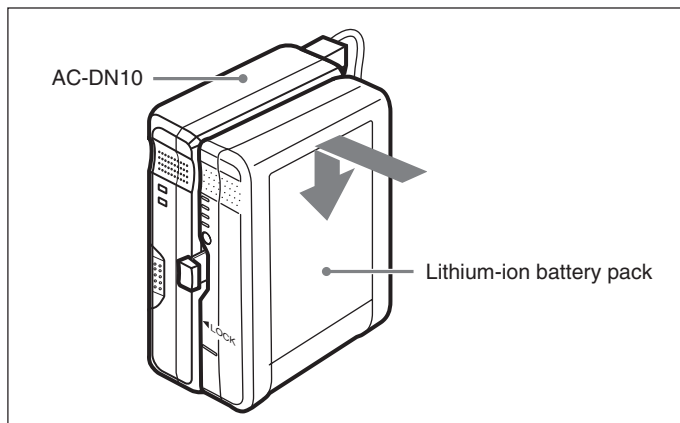

Charging a Battery Pack

- 2** Plug in the AC power cord connected to the AC-DN10 into an AC power outlet.
Charging starts automatically.

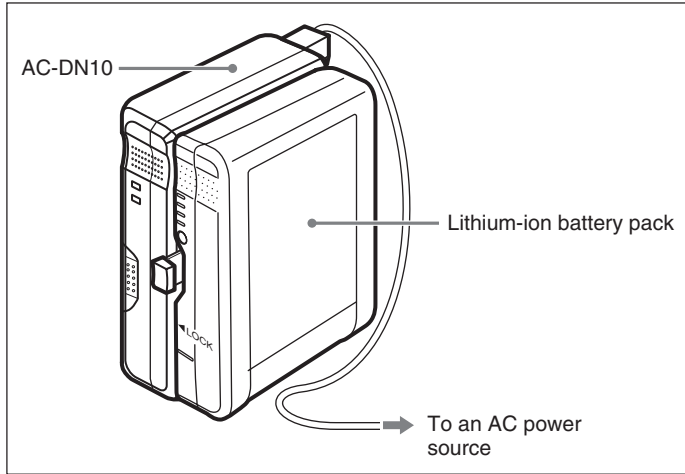

Charging time

The time to charge the completely exhausted battery pack to its full capacity is shown in the table below (when charged at temperature of 57°F (25°C) without supplying DC power to the connected device).

| Battery pack | Charging time to the full capacity |
|--------------|------------------------------------|
| BP-GL95A | About 145 minutes |
| BP-GL65A | About 155 minutes |

About the charging indicator

The charging indicator shows the charging status of the attached battery pack as shown in the table below.

| Indicator status | Charging status |
|-------------------------------------|---|
| Flashing (orange) | In progress (less than 95% of the full capacity) |
| Flashing (green) | In progress (95% or more to less than 100% of the full capacity) |
| On (green) | Fully charged |
| Flashing rapidly (orange and green) | An abnormality is detected. (For details see "When an abnormality is detected while charging" below.) |

When an abnormality is detected while charging

When one of the following conditions is detected while charging, the charging indicator flashes rapidly in orange and green and the charging is cancelled to protect the battery pack.

- After the start of charging, the voltage of the DC output connector for battery charging has dropped below the specified level (6 V).
- After the start of charging, the voltage of the DC output connector for battery charging has exceeded the specified level (17.5 V).
- The battery voltage did not rise to the specified level within a specified period (2 hours).

The charging indicator remains flashing until the AC-DN10 is disconnected from the AC power source or the battery pack is removed.

Notes

- When a battery pack which is not chargeable with the AC-DN10 is connected, the charging does not take place and the charging indicator does not light up.
- The BP-M50/M100 Nickel Metal Hydride Battery Packs cannot be charged with the AC-DN10.

Note about the battery terminal

The battery terminal of this unit (the connector for battery packs and AC adaptors) is a consumable part.

Power may not be supplied to the unit properly if the pins of the battery terminal are bent or deformed by shock or vibrations, or if they become corroded due to prolonged outdoor use.

Periodic inspections are recommended to keep the unit working properly and to prolong its usable lifetime.

Contact a Sony service or sales representative for more information about inspections.

Specifications

General

| | |
|-----------------------|--|
| Voltage source | 100-240V AC, 50/60 Hz |
| Current drain | 168 VA or less |
| Peak inrush current | (1) Power ON, current probe method: 20 A (100 V)/60 A (240 V) (2) Hot switching inrush current, measured in accordance with European standard EN55103-1: 25 A (230 V) |
| Operating temperature | 0°C to 45°C (32°F to 113°F) |
| Mass | Approx. 850 g (1 lb 14 oz) |
| Dimensions | 101 × 169 × 48 mm (4 × 6 ³ / ₄ × 1 ¹⁵ / ₁₆ inches) (w/h/d) (excluding projecting parts) |

Input/output

| | |
|---------------------|--|
| Current input (AC) | 144 VA or less (on regulation) |
| Power output (DC) | 100 W at maximum |
| Voltage output (DC) | 16.7 V |
| Current output (DC) | 6 A at maximum |
| DC output connector | Square-shaped 5-pin connector XLR-type 4-pin connector 16.7 V, 6 A |

| | |
|---------------------------------|---|
| Battery charging connector (DC) | Square-shaped 5-pin connector 16.8 V, 5 A/3 A |
|---------------------------------|---|

Supplied accessories

| |
|--------------------------------|
| Operation Manual (1) |
| AC power cord (angle type) (1) |

Optional accessory

DC power cord

Design and specifications are subject to change without notice.

Note

Always verify that the unit is operating properly before use. SONY WILL NOT BE LIABLE FOR DAMAGES OF ANY KIND INCLUDING, BUT NOT LIMITED TO, COMPENSATION OR REIMBURSEMENT ON ACCOUNT OF THE LOSS OF PRESENT OR PROSPECTIVE PROFITS DUE TO FAILURE OF THIS UNIT, EITHER DURING THE WARRANTY PERIOD OR AFTER EXPIRATION OF THE WARRANTY, OR FOR ANY OTHER REASON WHATSOEVER.

Avant d'utiliser l'appareil, veuillez lire attentivement ce manuel et le conserver pour future référence.

Consignes de sécurité importantes

- Lisez ces instructions.
- Conservez ces instructions.
- Tenez compte de tous les avertissements.
- Suivez toutes les instructions.
- N'utilisez pas cet appareil à proximité d'eau.
- Nettoyez cet appareil uniquement avec un chiffon sec.
- Ne bloquez aucun orifice de ventilation. Installez cet appareil conformément aux instructions du fabricant.
- Ne l'installez pas à proximité de sources de chaleur comme des radiateurs, des registres de chaleur, des poêles ou d'autres appareils (y compris des amplificateurs) produisant de la chaleur.
- Ne désactivez pas le dispositif de sécurité de la fiche polarisée ou avec mise à la terre. Une fiche polarisée possède deux lames dont l'une est plus large que l'autre. Une fiche avec mise à la terre possède deux lames et une troisième broche de mise à la terre. La lame la plus large et la troisième broche sont fournies pour votre sécurité. Si la fiche fournie ne rentre pas dans votre prise de courant, consultez un électricien afin qu'il remplace la prise obsolète.
- Protégez le cordon d'alimentation afin que personne ne marche dessus et qu'il ne se coince pas, en particulier au niveau de la fiche, de la prise de courant et à l'endroit où il sort de l'appareil.
- N'utilisez que les fixations et accessoires indiqués par le fabricant.
- Utilisez l'appareil uniquement avec le chariot, le support, le trépied ou la table indiqué par le fabricant ou vendu avec l'appareil.

Lorsque vous utilisez un chariot, faites attention lorsque vous déplacez le chariot et l'appareil ensemble afin d'éviter de vous blesser en cas de chute.



- Débranchez cet appareil en cas d'orage ou lorsqu'il n'est pas utilisé pendant de longues périodes.
- Faites appel à un technicien qualifié pour toute réparation/entretien. L'entretien/réparation est nécessaire lorsque l'appareil a été endommagé de quelque façon que ce soit, par exemple si le cordon ou la fiche d'alimentation a été endommagé, si du liquide a été renversé ou si des objets sont tombés dans l'appareil, si l'appareil a été exposé à la pluie ou à l'humidité, s'il ne fonctionne pas normalement ou s'il a subi une chute.

AVERTISSEMENT

Afin d'éviter tout risque d'incendie ou d'électrocution, ne pas exposer cet appareil à la pluie ou à l'humidité.

Afin d'écarter tout risque d'électrocution, garder le coffret fermé. Ne confier l'entretien de l'appareil qu'à un personnel qualifié.

**AVERTISSEMENT
CET APPAREIL DOIT ÊTRE
RELIÉ À LA TERRE.**

AVERTISSEMENT

Cet appareil ne possède pas d'interrupteur d'alimentation. Lors de l'installation de l'appareil, brancher la fiche d'alimentation dans une prise murale proche de l'appareil et facilement accessible.

En cas de problème lors du fonctionnement de l'appareil, débrancher la fiche d'alimentation de la prise.

AVERTISSEMENT

Les batteries ne doivent pas être exposées à une chaleur excessive telle qu'aux rayons du soleil, au feu, etc..



Ce symbole est destiné à avertir l'utilisateur de la présence d'une « tension dangereuse » non isolée dans l'enveloppe du produit, qui pourrait être suffisamment importante pour représenter un risque d'électrocution pour les personnes.



Ce symbole est destiné à avertir l'utilisateur de la présence d'instructions d'utilisation et de maintenance (entretien/réparation) importantes dans la documentation accompagnant l'appareil.

AVERTISSEMENT

1. Utilisez un cordon d'alimentation (câble secteur à 3 fils)/fiche femelle/fiche mâle avec des contacts de mise à la terre conformes à la réglementation de sécurité locale applicable.
2. Utilisez un cordon d'alimentation (câble secteur à 3 fils)/fiche femelle/fiche mâle avec des caractéristiques nominales (tension, ampérage) appropriées.

Pour toute question sur l'utilisation du cordon d'alimentation/fiche femelle/fiche

mâle ci-dessus, consultez un technicien du service après-vente qualifié.

ATTENTION

Eviter d'exposer l'appareil à un égouttement ou à des éclaboussures. Ne placer aucun objet rempli de liquide, comme un vase, sur l'appareil.

Pour les clients au Canada

Cet appareil numérique de la classe B est conforme à la norme NMB-003 du Canada.

Pour les clients en Europe

Ce produit portant la marque CE est conforme à la Directive sur la compatibilité électromagnétique (EMC) émise par la Commission de la Communauté européenne.

La conformité à cette directive implique la conformité aux normes européennes suivantes :

- EN55103-1 : Interférences électromagnétiques (émission)
- EN55103-2 : Sensibilité électromagnétique (immunité)

Ce produit est prévu pour être utilisé dans les environnements électromagnétiques suivants : E1 (résidentiel), E2 (commercial et industrie légère), E3 (urbain extérieur) et E4 (environnement EMC contrôlé, ex. studio de télévision).

Ce produit a été fabriqué par ou pour le compte de Sony Corporation, 1-7-1 Konan Minato-ku Tokyo, 108-0075 Japon. Toutes les questions relatives à la conformité des produits basées sur la législation européenne doivent être adressées à son représentant, Sony Deutschland GmbH, Hedelfinger Strasse 61, 70327 Stuttgart, Allemagne. Pour toute question relative au Service Après-Vente ou à la Garantie, merci de bien vouloir vous référer aux coordonnées qui vous sont communiquées dans les documents « Service (SAV) » ou Garantie.

Table des matières

| | |
|---|--------------|
| Vue générale | 4(F) |
| Emplacements et fonctions des pièces | 5(F) |
| Connexions | 7(F) |
| Dispositifs connectables | 7(F) |
| Raccordement d'un cordon d'alimentation | 8(F) |
| Fixation à un dispositif tel que camescope | 9(F) |
| Recharge des batteries | 10(F) |
| Remarques sur l'utilisation | 13(F) |
| Fiche technique | 14(F) |

Vue générale

Le AC-DN10 fonctionne comme un adaptateur secteur lorsque fixé à un dispositif portable, tel que camescope. Le AC-DN10 peut aussi charger une batterie (accumulateur aux ions lithium seulement).

Remarque

Les batteries hybrides métal nickel BP-M50/M100 ne peuvent pas être chargées avec le AC-DN10.

Le AC-DN10 comprend les fonctions suivantes:

Alimentation maximum de 100 W CC

Le AC-DN10 fournit un maximum de 16,7 V CC, 6 A à un dispositif à tension nominale maximale de 17 V. Le AC-DN10 peut charger une batterie tout en fournissant une alimentation CC au dispositif connecté. Mais quand le courant est insuffisant pour la charge de la batterie à cause de l'alimentation CC du dispositif, la charge de la batterie est annulée.

Charge de batterie à pleine capacité

Le AC-DN10 peut être utilisé comme chargeur pour accumulateur aux ions lithium capable de charger la batterie à pleine capacité.

Soutien de batterie

Si le cordon d'alimentation secteur est accidentellement débranché de la prise secteur, un accumulateur aux ions lithium chargé joint au AC-DN10 assure une alimentation de secours de remplacement au dispositif connecté.

Emplacements et fonctions des pièces

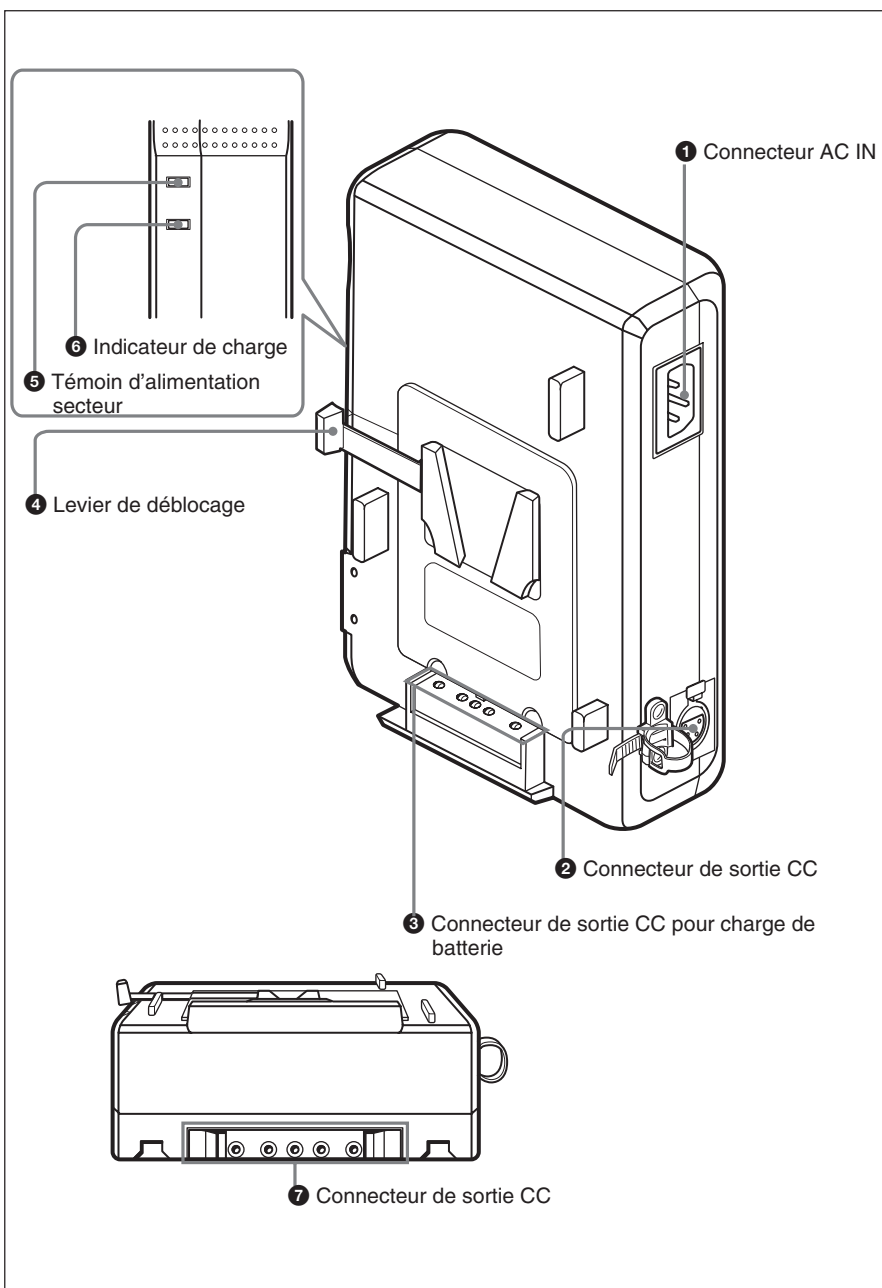

Emplacements et fonctions des pièces

❶ Connecteur AC IN

Connecte à une alimentation secteur par l'intermédiaire d'un cordon de raccordement secteur.

❷ Connecteur de sortie CC (type XLR, 4 broches)

Fournit l'alimentation CC par l'intermédiaire d'un cordon de raccordement CC en option à un dispositif portable camescope.

❸ Connecteur de sortie CC pour charge de pile (carré, 5 broches)

Fournit l'alimentation pour la charge d'un accumulateur aux ions lithium. Le courant de charge est automatiquement bloqué quand une batterie autre qu'un accumulateur aux ions lithium a été fixée par erreur.

❹ Levier de déblocage

Pour retirer la batterie, la tirer vers le haut en appuyant sur le levier.

❺ Témoin d'alimentation secteur

S'allume lorsque le AC-DN10 est connecté à une alimentation secteur. Cependant, il ne s'allume pas lorsque l'accumulateur aux ions lithium est utilisé comme alimentation de secours.

❻ Indicateur de charge

Indique l'état de charge de la batterie fixée.

Pour les détails sur l'état de charge, voir "A propos de l'indicateur de charge" à la page 12(F).

❼ Connecteur de sortie CC (carré, 5 broches)

Fournit l'alimentation CC à un camescope, un éditeur portable et ou terrain, connecté directement au AC-DN10.

Connexions

Dispositifs connectables

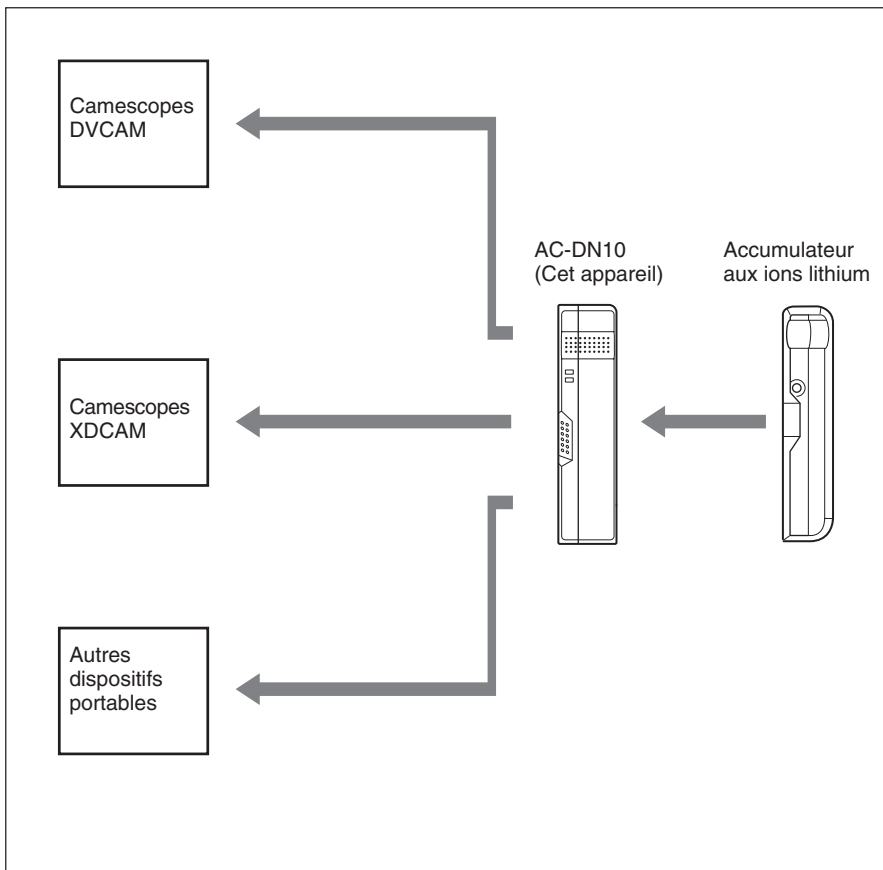

Connexions

Raccordement d'un cordon d'alimentation

Au raccordement du cordon d'alimentation secteur (type angulaire ou droit, non fourni) au AC-DN10, immobiliser le cordon avec une courroie comme indiqué ci-dessous.

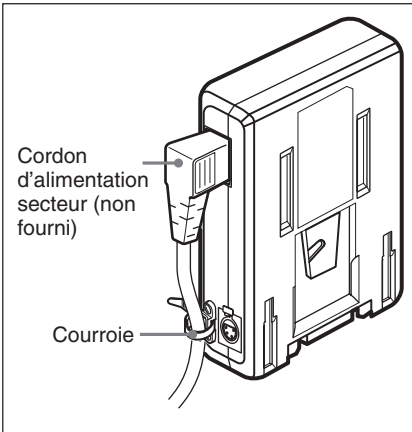

Utilisation de la courroie

1 Repousser l'agrafe pour desserrer la courroie, ou retirer la courroie.

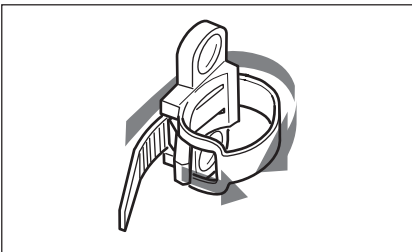

2 Raccorder le cordon d'alimentation secteur et l'entourer de la courroie.

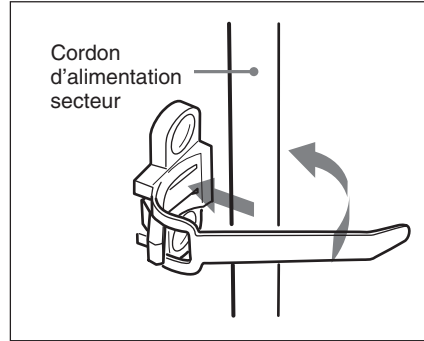

3 Passer la courroie dans la boucle et la tirer dans le sens de la flèche jusqu'à ce que le cordon soit bien immobilisé.

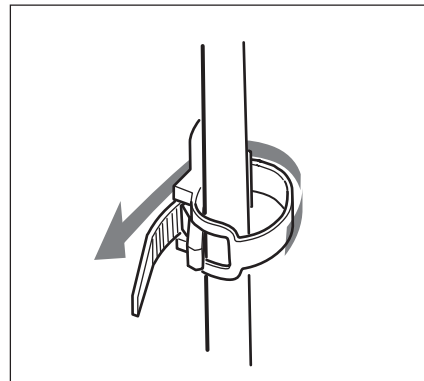

Fixation à un dispositif tel que camescope

Fixer le AC-DN10 au dispositif de la manière indiquée dans l'illustration ci-dessous.

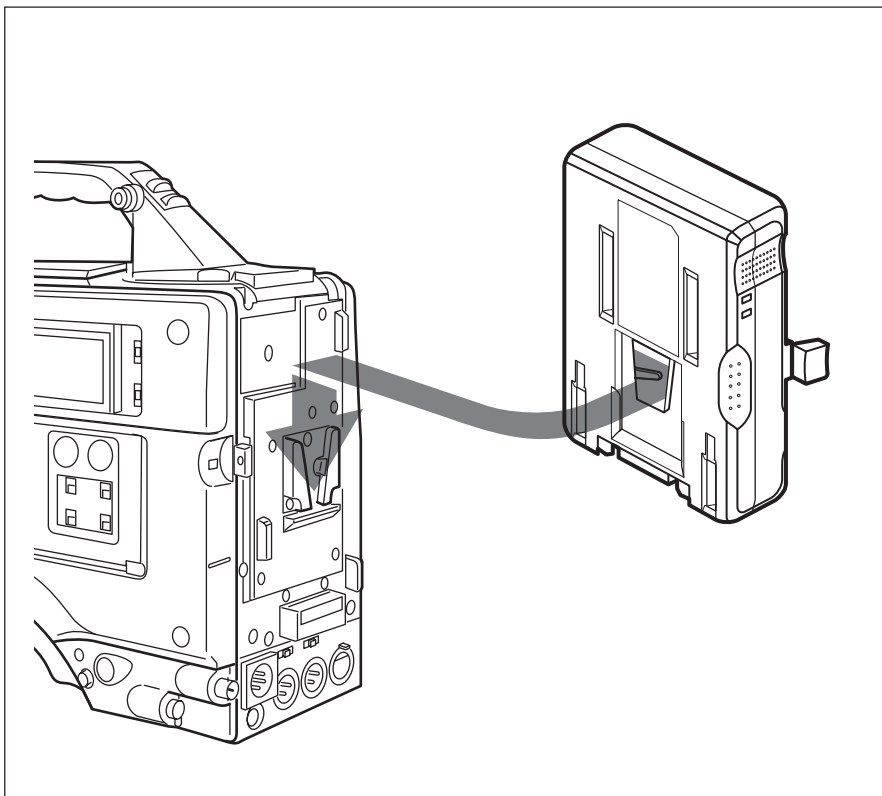

Remarque

Quand l'assemblage pour l'équipement de communication sans fil de montage (pièce n°: A-8278-057-A, disponible seulement auprès du personnel de service) est fixé au camescope, détacher la courroie du AC-DN10 en desserrant les deux vis. Puis tourner la courroie de 180 degrés et la rattacher.

Recharge des batteries

Pour des raisons de sécurité, utilisez uniquement les packs de batteries Sony listés cidessous.

- Accumulateur aux ions lithium :
BP-GL95A/GL65A
BP-L80S/L60S

Fixer et charger l'accumulateur aux ions lithium de la manière indiquée ci-dessous.

- 1** Fixer l'accumulateur aux ions lithium.

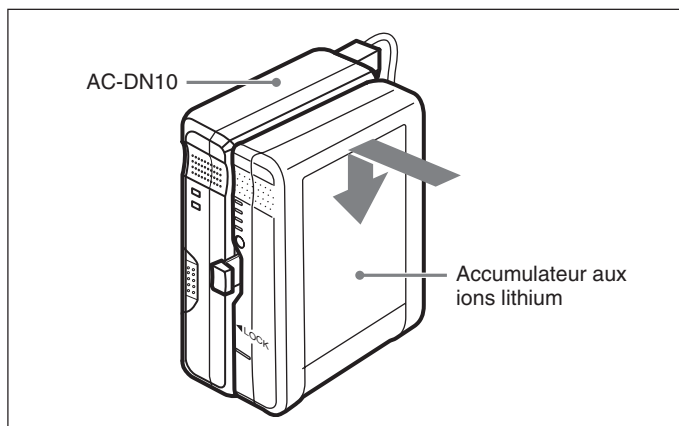

- 2** Brancher le cordon d'alimentation secteur du AC-DN10 dans une prise d'alimentation secteur.
La charge démarre automatiquement.

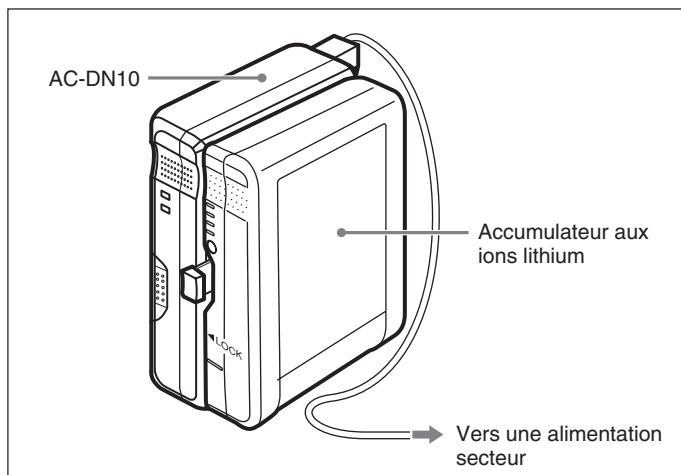

Temps de charge

Le temps requis pour charger entièrement une batterie épuisée à sa pleine capacité est indiqué dans le tableau ci-dessous (quand chargé à température de 25°C sans fournir d'alimentation CC au dispositif raccordé).

| Batterie | Temps e charge jusqu'à pleine capacité |
|----------|--|
| BP-GL95A | Env. 145 minutes |
| BP-GL65A | Env. 155 minutes |

A propos de l'indicateur de charge

L'indicateur de charge indique l'état de charge de la batterie fixée comme indiqué dans le tableau ci-dessous.

| Etat de l'indicateur | Etat de charge |
|--------------------------------------|---|
| Clignote (en orange) | En cours (moins de 95% de la pleine capacité) |
| Clignote (en vert) | En cours (95% ou plus à moins de 100% de la pleine capacité) |
| Allumé (en vert) | Entièrement chargée |
| Clignote rapidement (orange et vert) | Anomalie détectée. (Pour les détails, voir "Quand une anomalie est détectée pendant la charge" ci-dessous). |

Quand une anomalie est détectée pendant la charge

Quand une des conditions suivantes est détectée pendant la charge, l'indicateur de charge clignote rapidement en orange et vert, et la charge est annulée pour protéger la batterie.

- Après le démarrage de la charge, la tension du connecteur de sortie CC pour la charge de la batterie est tombée au-dessous du niveau spécifié (6 V).
- Après le démarrage de la charge, la tension du connecteur de sortie CC pour la charge de la batterie a dépassé le niveau spécifié (17,5 V).
- La tension de la batterie n'a pas augmenté jusqu'au niveau spécifié pendant la période spécifiée (2 heures).

L'indicateur de charge reste clignotant jusqu'à ce que le AC-DN10 soit déconnecté de l'alimentation secteur ou que la batterie soit retirée.

Remarques

- Quand une batterie non chargeable avec le AC-DN10 est connectée, la charge ne s'effectue pas et l'indicateur de charge ne s'allume pas.
- Les batteries hybrides métal nickel BP-M50/M100 ne peuvent pas être chargées avec le AC-DN10.

Remarques sur l'utilisation

Remarque à propos de la borne de batterie

La borne de batterie de cet appareil (le connecteur pour les packs batterie et les adaptateurs CA) est une pièce consommable.

L'appareil risque de ne pas être alimenté correctement si les broches de la borne de batterie sont cintrées ou déformées par les chocs ou les vibrations, ou si elles sont touchées par la corrosion en raison d'une utilisation prolongée en extérieur.

Des inspections périodiques sont recommandées pour que l'appareil continue à fonctionner correctement et pour prolonger la durée de son utilisation.

Contactez un vendeur ou un technicien Sony pour plus d'informations sur les inspections.

Fiche technique

Généralités

Tension

100-240 V CA, 50/60 Hz

Consommation

168 VA ou moins

Appel de courant de crête

(1) Mise sous tension

(ON), méthode de

sondage du courant: 20

A (100 V)/60 A (240

V)

(2) Mesuré

conformément à la

norme européenne

EN55103-1: 25 A (230

V)

Température de service

0°C à 45°C

Poids

Env. 850 g

Dimensions 101 × 169 × 48 mm

(l/h/p) (parties

saillantes exclues)

Entrée/sortie

Entrée d'alimentation (CA)

144 VA ou moins (au
réglage)

Puissance de sortie (CC)

100 W au maximum

Sortie de tension (CC)

16,7 V

Sortie de courant (CC)

6 A au maximum

Connecteur de sortie CC

Connecteur carré, 5
broches

Connecteur type XLR 4
broches

16,7 V, 6 A

Connecteur pour charge de batterie
(CC)

Connecteur carré,

5 broches, 16,8 V, 5 A/

3 A

Accessoires fournis

Mode d'emploi (1)

Accessoire en option

Cordon de raccordement CC

Conception et spécifications sont
sujettes à modifications sans préavis.

Remarque

Vérifiez toujours que l'appareil
fonctionne correctement avant
l'utilisation. **Sony n'assumera pas
de responsabilité pour les
dommages de quelque sorte qu'ils
soient, incluant mais ne se limitant
pas à la compensation ou au
remboursement, à cause de la
perte de profits actuels ou futurs
suite à la défaillance de cet
appareil, que ce soit pendant la
période de garantie ou après son
expiration, ou pour toute autre
raison quelle qu'elle soit.**

Bitte lesen Sie dieses Handbuch vor der Benutzung des Geräts sorgfältig durch und bewahren Sie es zum späteren Nachschlagen auf.

WARNUNG

Um Feuergefahr und die Gefahr eines elektrischen Schlages zu vermeiden, darf das Gerät weder Regen noch Feuchtigkeit ausgesetzt werden.

Um einen elektrischen Schlag zu vermeiden, darf das Gehäuse nicht geöffnet werden.

Überlassen Sie Wartungsarbeiten stets nur qualifiziertem Fachpersonal.

**WARNUNG
DIESES GERÄT MUSS GEERDET
WERDEN.**

WARNUNG

Dieses Gerät hat keinen Netzschalter. Das Gerät muss mit dem Netzstecker mit einer leicht zugänglichen, geerdeten Steckdose verbunden werden. Wenn während des Betriebs eine Funktionsstörung auftritt, Netzstecker abziehen.

WARNUNG

Die Akkus keinesfalls übermäßiger Wärmeeinwirkung aussetzen, wie z.B. Sonneneinstrahlung, Feuer o. ä..

WARNUNG

1. Verwenden Sie ein geprüftes Netzleitung (3-adriges Stromkabel)/ einen geprüften Geräteanschluss/ einen geprüften Stecker mit Schutzkontakten entsprechend den Sicherheitsvorschriften, die im betreffenden Land gelten.

2. Verwenden Sie ein Netzleitung (3-adriges Stromkabel)/ einen Geräteanschluss/einen Stecker mit den geeigneten Anschlusswerten (Volt, Ampere).

Wenn Sie Fragen zur Verwendung von Netzleitung/ Geräteanschluss/Stecker haben, wenden Sie sich bitte an qualifiziertes Kundendienstpersonal.

ACHTUNG

Das Gerät ist nicht tropf- und spritzwassergeschützt. Es dürfen keine mit Flüssigkeiten gefüllten Gegenstände, z. B. Vasen, darauf abgestellt werden.

Für Kunden in Europa

Dieses Produkt besitzt die CE-Kennzeichnung und erfüllt die EMV-Richtlinie der EG-Kommission.

Angewandte Normen:

- EN55103-1: Elektromagnetische Verträglichkeit (Störaussendung)
- EN55103-2: Elektromagnetische Verträglichkeit (Störfestigkeit)

Für die folgenden elektromagnetischen Umgebungen: E1 (Wohnbereich), E2 (kommerzieller und in beschränktem Maße industrieller Bereich), E3 (Stadtbereich im Freien) und E4 (kontrollierter EMV-Bereich, z.B. Fernsehstudio).

Dieses Produkt wurde von oder für Sony Corporation, 1-7-1 Konan Minato-ku Tokio, 108-0075 Japan hergestellt. Bei Fragen zur Produktkonformität auf Grundlage der Gesetzgebung der Europäischen Union kontaktieren Sie bitte den Bevollmächtigten Sony Deutschland GmbH, Hedelfinger Strasse 61, 70327 Stuttgart, Deutschland. Für Kundendienst oder Garantieangelegenheiten wenden Sie sich bitte an die in den Kundendienst- oder Garantiedokumenten genannten Adressen.

Inhaltsverzeichnis

| | |
|--|--------------|
| Überblick | 3(G) |
| Lage und Funktion der Teile | 4(G) |
| Anschlüsse | 6(G) |
| Geeignete Geräte | 6(G) |
| Anschließen des Netzleitungen..... | 7(G) |
| Anbringen an Geräte wie z.B. Camcorder | 8(G) |
| Aufladen von Akkus | 9(G) |
| Hinweise zur Verwendung | 12(G) |
| Technische Daten | 13(G) |

Der AC-DN10 dient als Netzadapter zur Stromversorgung portabler Geräte wie z. B. Camcorder. Der AC-DN10 eignet sich auch als Akku-Ladegerät (nur für Lithium-Ionenakkus).

Hinweis

Die Nickel-Metallhydrid-Akkus BP-M50/M100 lassen sich nicht mit AC-DN10 aufladen.

Der AC-DN10 hat die folgenden Merkmale:

Maximale Ausgangsleistung von 100 W (Gleichstrom)

Der AC-DN10 liefert maximal 16,7 V Gleichspannung/6 A an Geräte mit einer maximalen Nennspannung von 17 V. Während der Gleichstromversorgung des angeschlossenen Geräts ist mit AC-DN10 die gleichzeitige Aufladung eines Akkus möglich. Wird allerdings aufgrund der Gleichstromversorgung des Geräts der Ladestrom unzureichend, so wird die Akkuaufladung abgebrochen.

Akkuaufladung bis zur vollen Kapazität

Der AC-DN10 kann als Ladegerät für Lithium-Ionenakkus dienen, mit dem sich solche Akkus bis zur vollen Kapazität aufladen lassen.

Sicherungsbatterie

Bei versehentlichem Trennen des Netzleitungen von der Wechsellspannungsquelle (Stromnetz) fungiert ein aufgeladener und am AC-DN10 angebrachter Lithium-Ionenakku als Sicherungsbatterie für das angeschlossene Gerät.

Lage und Funktion der Teile

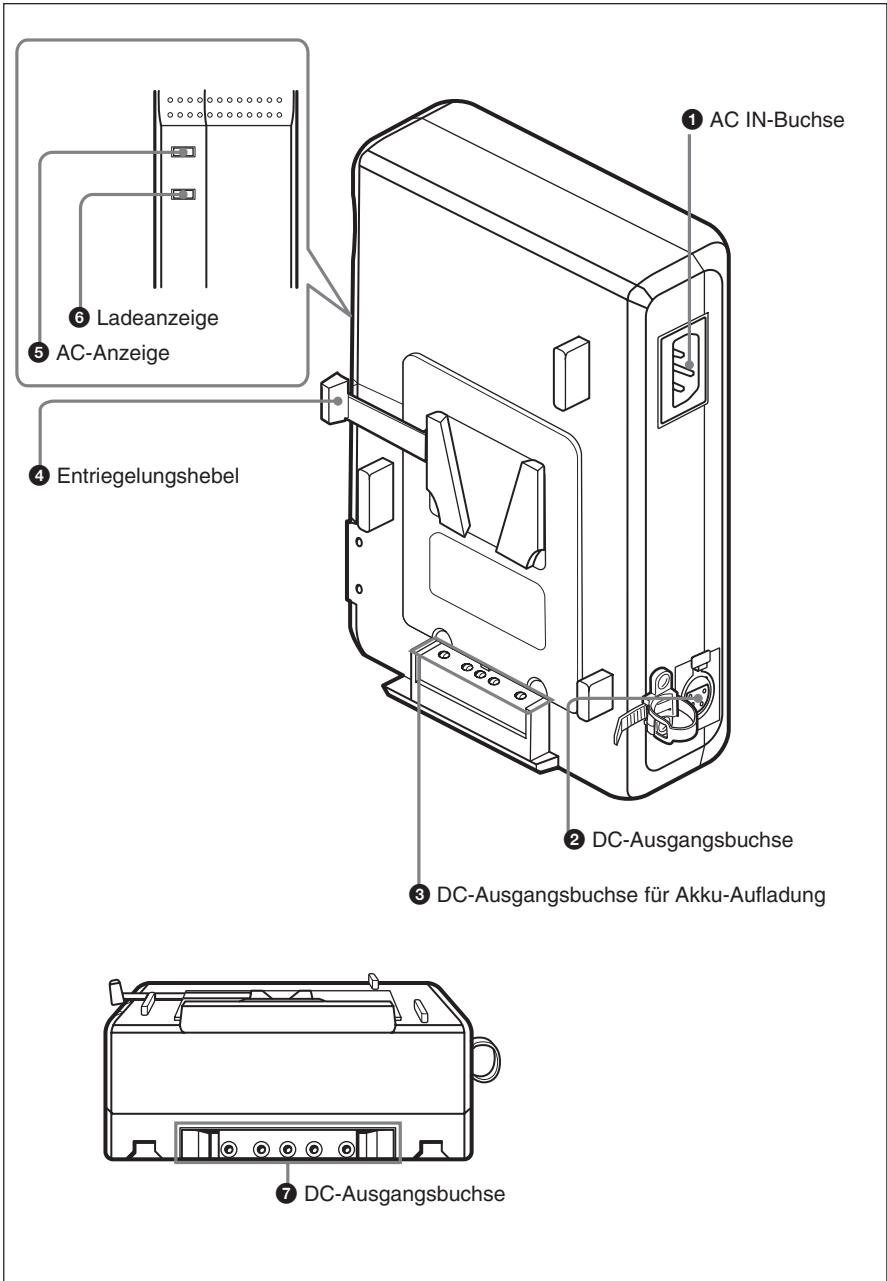

❶ AC IN-Buchse

Für den Anschluss an eine Wechselspannungsquelle (Stromnetz) über ein Netzleitung.

❷ DC-Ausgangsbuchse (XLR, 4-pol)

Über ein optionales Gleichstromkabel erfolgt die Gleichstromversorgung von portablen Geräten außer Camcordern.

❸ DC-Ausgangsbuchse für Akku-Aufladung (quadratisch, 5-pol)

Liefert den Strom zur Aufladung eines Lithium-Ionenakkus.

Der Ladestrom wird automatisch unterbunden, wenn versehentlich ein anderer Akku als ein Lithium-Ionenakku angebracht worden ist.

❹ Entriegelungshebel

Zum Abnehmen ziehen Sie den Akku nach oben und drücken dabei auf den Hebel.

❺ AC-Anzeige

Die Anzeige leuchtet, wenn AC-DN10 mit einer Wechselspannungsquelle verbunden ist.

Erfolgt jedoch Notstromversorgung über den Lithium-Ionenakku, so bleibt diese Anzeige dunkel.

❻ Ladeanzeige

Zeigt den Ladezustand des angebrachten Akkus an.

❼ DC-Ausgangsbuchse (quadratisch, 5-pol)

Zur Gleichstromversorgung von Camcordern, portablen Schnittgeräten oder Schnittgeräten für den Einsatz vor Ort, die direkt an den AC-DN10 angeschlossen sind.

Näheres über den Ladezustand finden Sie unter "Ladeanzeige" auf Seite 11(G).

Anschlüsse

Geeignete Geräte

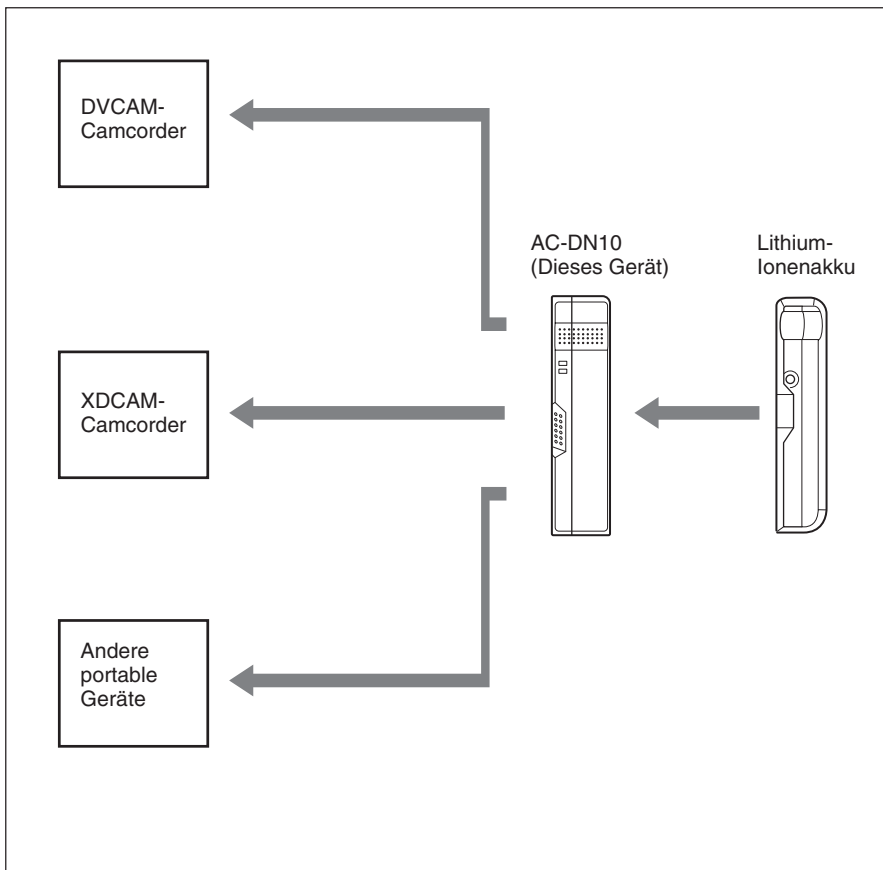

Anschließen des Netzleitungen

Beim Anschluß eines Netzleitungen (Winkeltyp oder gerader Typ, nichtmitgeliefert) an den AC-DN10 sichern Sie das Kabel wie gezeigt mit der Kabelschelle.

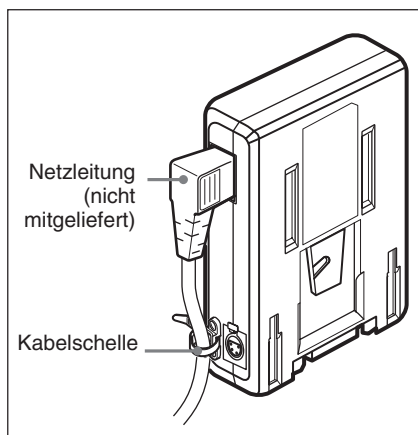

Verwendung der Kabelschelle

- 1** Ziehen Sie das Schellenende, um die Schelle zu öffnen.

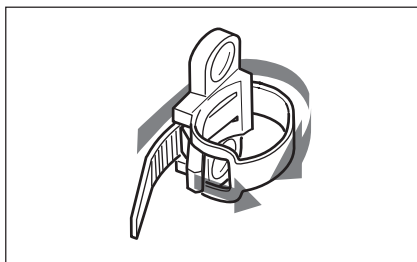

- 2** Schließen Sie das Netzleitung an und umschließen Sie es mit der Kabelschelle.

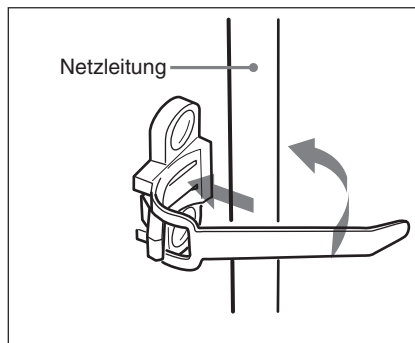

- 3** Ziehen Sie das Ende der Schelle in Pfeilrichtung durch die Öffnung, bis das Kabel einwandfrei gesichert ist.

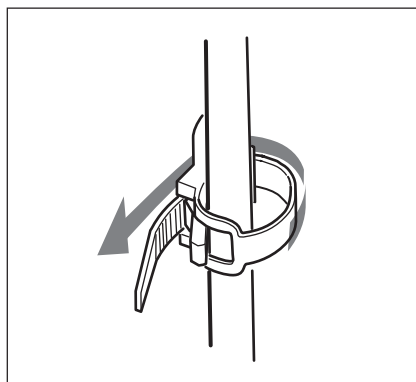

Anschlüsse

Anbringen an Geräte wie z.B. Camcorder

Verbinden Sie gemäß der folgenden Abbildung den AC-DN10 mit dem jeweiligen Gerät.

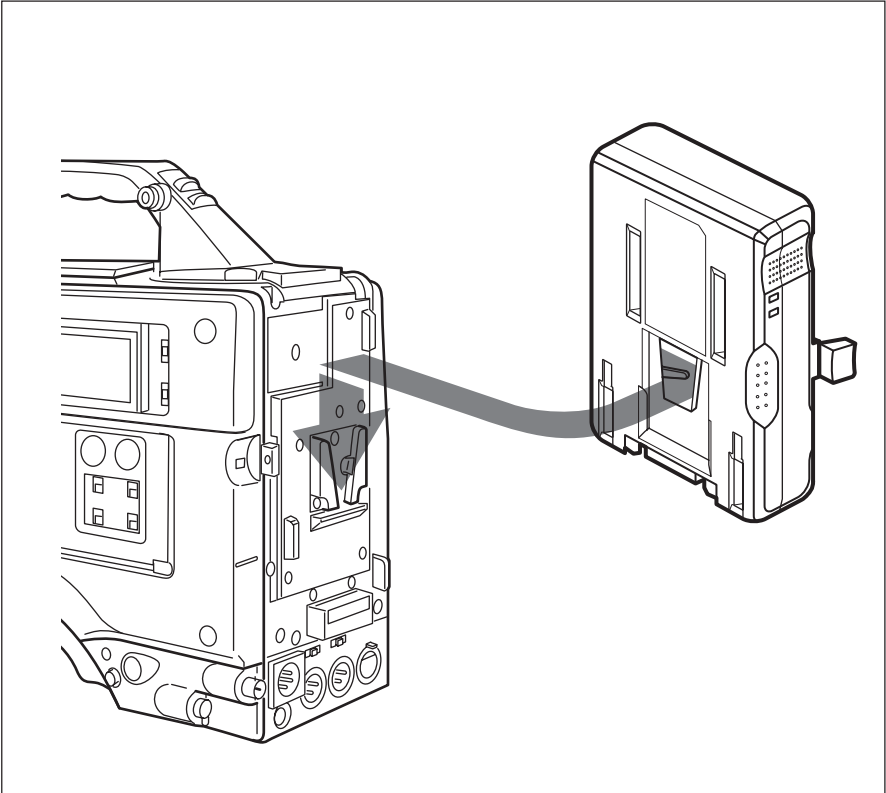

Hinweis

Ist die Montageeinheit für drahtlose Kommunikationseinrichtungen (Teile-Nr.: A-8278-057-A, verfügbar nur von Servicepersonal) am Camcorder angebracht, so lösen Sie die Kabelschelle vom AC-DN10 durch Losdrehen der beiden Schrauben. Drehen Sie dann die Kabelschelle um 180 Grad und befestigen Sie sie wieder.

Aufladen von Akkus

Verwenden Sie zur Sicherheit nur Akkus von Sony, die unten aufgelistet sind.

- Lithium-Ionenakku:
BP-GL95A/GL65A
BP-L80S/L60S

Bringen Sie den Lithium-Ionenakku wie gezeigt am Gerät an und Laden Sie ihn auf.

- 1** Bringen Sie den Lithium-Ionenakku an.

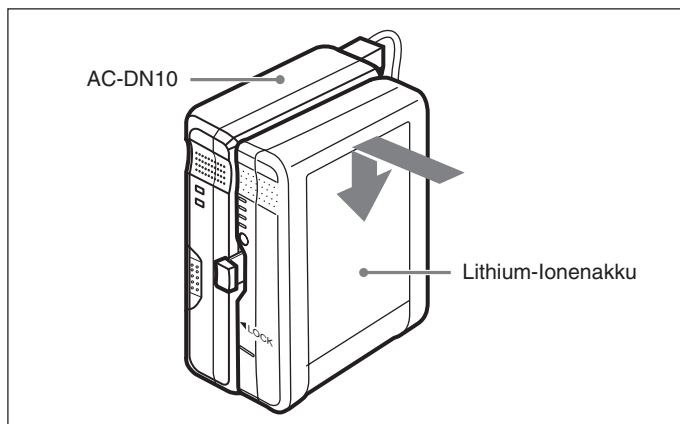

Aufladen von Akkus

- 2** Schließen Sie das Netzleitung des AC-DN10 an eine Wandsteckdose an.
Die Aufladung setzt automatisch ein.

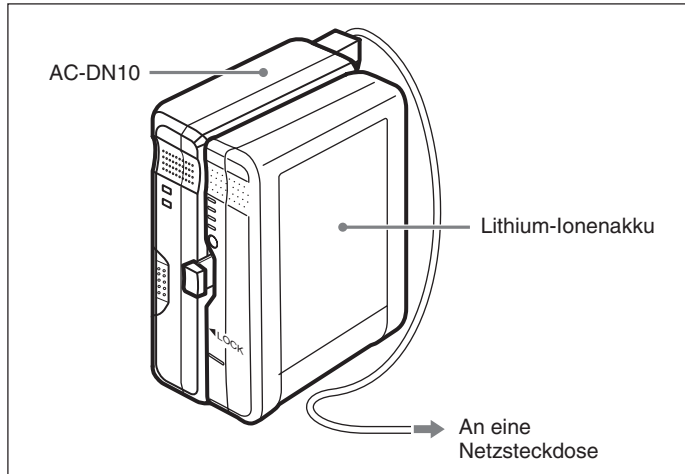

Ladezeit

Die Zeit zur vollständigen Aufladung eines erschöpften Akkus auf volle Kapazität ist aus der nachstehenden Tabelle zu entnehmen (Aufladung bei einer Temperatur von 25 °C ohne Gleichstromversorgung des angeschlossenen Geräts).

| Akku | Ladezeit bis zur vollen Kapazität |
|----------|-----------------------------------|
| BP-GL95A | ca. 145 Minuten |
| BP-GL65A | ca. 155 Minuten |

Ladeanzeige

Anhand der Ladeanzeige ist der Ladezustand des angebrachten Akkus aus der nachstehenden Tabelle ersichtlich.

| Anzeigezustand | Ladezustand |
|--|--|
| Blinken (orangerot) | Aufladung (unter 95 % der vollen Kapazität) |
| Blinken (grün) | Aufladung (zwischen 95 % und unter 100 % der vollen Kapazität) |
| Ein (grün) | Vollaufladung |
| Blinken in schnellem Takt (orangerot und grün) | Unzulässiger Betriebszustand (Näheres hierzu finden Sie nachstehend unter "Unzulässiger Betriebszustand beim Aufladen".) |

Unzulässiger Betriebszustand beim Aufladen

Tritt beim Aufladen eine der folgenden Bedingungen auf, so blinkt die Ladeanzeige in schnellem Takt orangerot und grün und zum Schutz des Akkus wie der Ladevorgang abgebrochen.

- Nach dem Einsetzen des Ladevorgangs ist die Spannung am DC-Ausgang für Akkuladestrom unter den vorgeschriebenen Wert (6 V) abgefallen.
- Nach dem Einsetzen des Ladevorgangs ist die Spannung am DC-Ausgang für Akkuladestrom über den vorgeschriebenen Wert (17,5 V) angestiegen.
- Die Akkuspannung ist innerhalb der vorgeschriebenen Zeit (von 2 Stunden) nicht auf den vorgeschriebenen Wert angestiegen.

Die Ladeanzeige blinkt so lange weiter, bis der AC-DN10 von der Wechselspannungsquelle getrennt oder der Akku abgenommen wird.

Hinweise

- Ist ein nicht über AC-DN10 aufladbarer Akku angeschlossen, so erfolgt keine Aufladung und die Ladeanzeige bleibt dunkel.
- Die Nickel-Metallhydrid-Akkus BP-M50/M100 lassen sich nicht mit AC-DN10 aufladen.

Hinweise zur Verwendung

Hinweis zum Batteriekontakt

Der Batteriekontakt dieses Geräts (der Anschluss für Akkus und Netzteile) ist ein Verbrauchsteil.

Das Gerät wird möglicherweise nicht richtig mit Strom versorgt, wenn die Stifte des Batteriekontakts durch Stöße oder Vibrationen verbogen oder deformiert sind, oder wenn sie aufgrund längerer Verwendung im Freien korrodiert sind. Regelmäßige Kontrollen werden empfohlen, um richtige Funktion und lange Lebensdauer des Geräts sicherzustellen. Wenden Sie sich für weitere Auskünfte über Kontrollen am Gerät an Ihren Sony-Kundendienst oder -Händler.

Allgemeines

| | |
|---------------------|--|
| Anschlußwerte | 100-240 V Wechselspannung, 50/60 Hz |
| Leistungsaufnahme | max. 168 VA |
| Spitzenstrom | (1) Einschaltstrom, Stromsonde: 20 A (100 V)/60 A (240 V) (2) Gemessen in EN55103-1: 25 A (230 V) |
| Betriebstemperatur | 0 °C bis 45 °C |
| Gewicht | ca. 850 g |
| Abmessungen (B/H/T) | 101 × 169 × 48 mm (außer vorstehende Teile) |

Ein-/Ausgangsleistungen

| | |
|---------------------------------|--|
| Eingangsleistung (Wechselstrom) | min. 144 VA (geregelt) |
| Ausgangsleistung (Gleichstrom) | max. 100 W |
| Ausgangsgleichspannung | 16,7 V |
| Ausgangsgleichstrom | max. 6 A |
| Gleichstrom-Buchsen | Quadratische 5-pol Buchse XLR, 4-pol Buchse 16,7 V, 6 A |
| Akkuladeanschluss (Gleichstrom) | Quadratische 5-pol Buchse, 16,8 V, 5 A/3 A |

Im Lieferumfang

Gebrauchsanleitung (1)

Sonderzubehör

Gleichstromkabel

Änderungen, die dem technischen Fortschritt dienen, bleiben vorbehalten.

Hinweis

Bestätigen Sie vor dem Gebrauch immer, dass das Gerät richtig arbeitet. SONY KANN KEINE HAFTUNG FÜR SCHÄDEN JEDER ART, EINSCHLIESSLICH ABER NICHT BEGRENZT AUF KOMPENSATION ODER ERSTATTUNG, AUFGRUND VON VERLUST VON AKTUELLEN ODER ERWARTETEN PROFITEN DURCH FEHLFUNKTION DIESES GERÄTS ODER AUS JEGLICHEM ANDEREN GRUND, ENTWEDER WÄHREND DER GARANTIEFRIST ODER NACH ABLAUF DER GARANTIEFRIST, ÜBERNEHMEN.

Leggere attentamente questo manuale prima di utilizzare l'unità, e conservarlo per riferimenti futuri.

ATTENZIONE

Per evitare il pericolo di incendi o scosse, non esporre questa unità alla pioggia o all'umidità.

Per evitare scosse elettriche, non aprire l'involucro. Per l'assistenza rivolgersi unicamente a personale qualificato.

**ATTENZIONE
QUESTO APPARECCHIO DEVE
ESSERE COLLEGATO A MASSA.**

ATTENZIONE

Questo apparecchio non è dotato di un interruttore di alimentazione. Durante l'installazione dell'apparecchio, collegare la spina di alimentazione alla presa di corrente, che dovrà trovarsi nei pressi dell'apparecchio ed essere facilmente accessibile. Qualora si verifichi un guasto durante il funzionamento dell'apparecchio, scollegare la spina di alimentazione.

ATTENZIONE

Le batterie non devono essere esposte a fonti di calore eccessivo come luce solare diretta, fuoco, ecc.

ATTENZIONE

1. Utilizzare un cavo di alimentazione (a 3 anime)/ connettore per l'apparecchio/spina con terminali di messa a terra approvati che siano conformi alle normative sulla sicurezza in vigore in ogni paese, se applicabili.

2. Utilizzare un cavo di alimentazione (a 3 anime)/ connettore per l'apparecchio/spina conformi alla rete elettrica (voltaggio, ampere).

In caso di domande relative all'uso del cavo di alimentazione/ connettore per l'apparecchio/spina di cui sopra, consultare personale qualificato.

ATTENZIONE

L'apparecchio non deve essere esposto a gocciolamenti o spruzzi. Non collocare sull'apparecchio oggetti contenenti liquidi, come ad esempio vasi di fiori.

Per i clienti in Europa

Questo prodotto recante il marchio CE è conforme sia alla direttiva sulla compatibilità elettromagnetica (EMC) emesse dalla Commissione della Comunità Europea.

La conformità a queste direttive implica la conformità alle seguenti normative europee:

- EN55103-1: Interferenza elettromagnetica (Emissione)
- EN55103-2: Sensibilità ai disturbi elettromagnetici (Immunità)

Questo prodotto è destinato all'uso nei seguenti ambienti elettromagnetici: E1 (residenziali), E2 (commerciali e industriali leggeri), E3 (esterni urbani) e E4 (ambienti EMC controllati, ad esempio studi televisivi).

Questo prodotto è stato fabbricato da o per conto di Sony Corporation, 1-7-1 Konan Minato-ku Tokyo, 108-0075 Giappone. Eventuali richieste in merito alla conformità del prodotto in ambito della legislazione Europea, dovranno essere indirizzate al rappresentante autorizzato, Sony Deutschland GmbH, Hedelfinger Strasse 61, 70327 Stuttgart, Germania. Per qualsiasi informazione relativa al servizio o la garanzia, si prega di fare riferimento agli indirizzi riportati separatamente sui documenti relativi all'assistenza o sui certificati di garanzia.

| | |
|--|--------------|
| Presentazione | 3(I) |
| Posizione e funzioni delle parti | 4(I) |
| Collegamenti | 6(I) |
| Dispositivi collegabili | 6(I) |
| Collegamento del cavo di alimentazione CA | 7(I) |
| Applicazione ad un dispositivo come una camcorder | 8(I) |
| Carica di un blocco batteria | 9(I) |
| Note sull'uso | 12(I) |
| Caratteristiche tecniche | 13(I) |

L'AC-DN10 funge da trasformatore CA quando è applicato ad un dispositivo portatile, come una camcorder. L'AC-DN10 è anche in grado di caricare un blocco batteria (soltanto blocchi batteria a ioni di litio).

Nota

I blocchi batteria all'idruro metallico di nichel BP-M50/M100 non possono essere caricati con l'AC-DN10.

L'AC-DN10 dispone delle seguenti funzioni:

Fornitura di alimentazione massima di 100 W CC

L'AC-DN10 fornisce un massimo di corrente continua a 16,7 V, 6 A, ad un dispositivo con una tensione nominale massima di 17 V. L'AC-DN10 è in grado di caricare un blocco batteria fornendo contemporaneamente alimentazione a corrente continua al dispositivo collegato. Tuttavia, quando la corrente per la carica del blocco batteria è insufficiente a causa della fornitura di alimentazione a corrente continua al dispositivo, la carica del blocco batteria viene sospesa.

Carica di un blocco batteria fino alla capacità totale

L'AC-DN10 può essere utilizzato come caricabatterie per un blocco batteria a ioni di litio in grado di caricare il blocco batteria fino alla sua capacità totale.

Alimentazione di sostegno fornita dal blocco batteria

Nel caso in cui il cavo di alimentazione CA venisse accidentalmente scollegato dalla presa di corrente alternata, un blocco batteria a ioni di litio caricato e applicato all'AC-DN10 fornisce un'alimentazione di sostegno alternativa al dispositivo collegato.

Posizione e funzioni delle parti

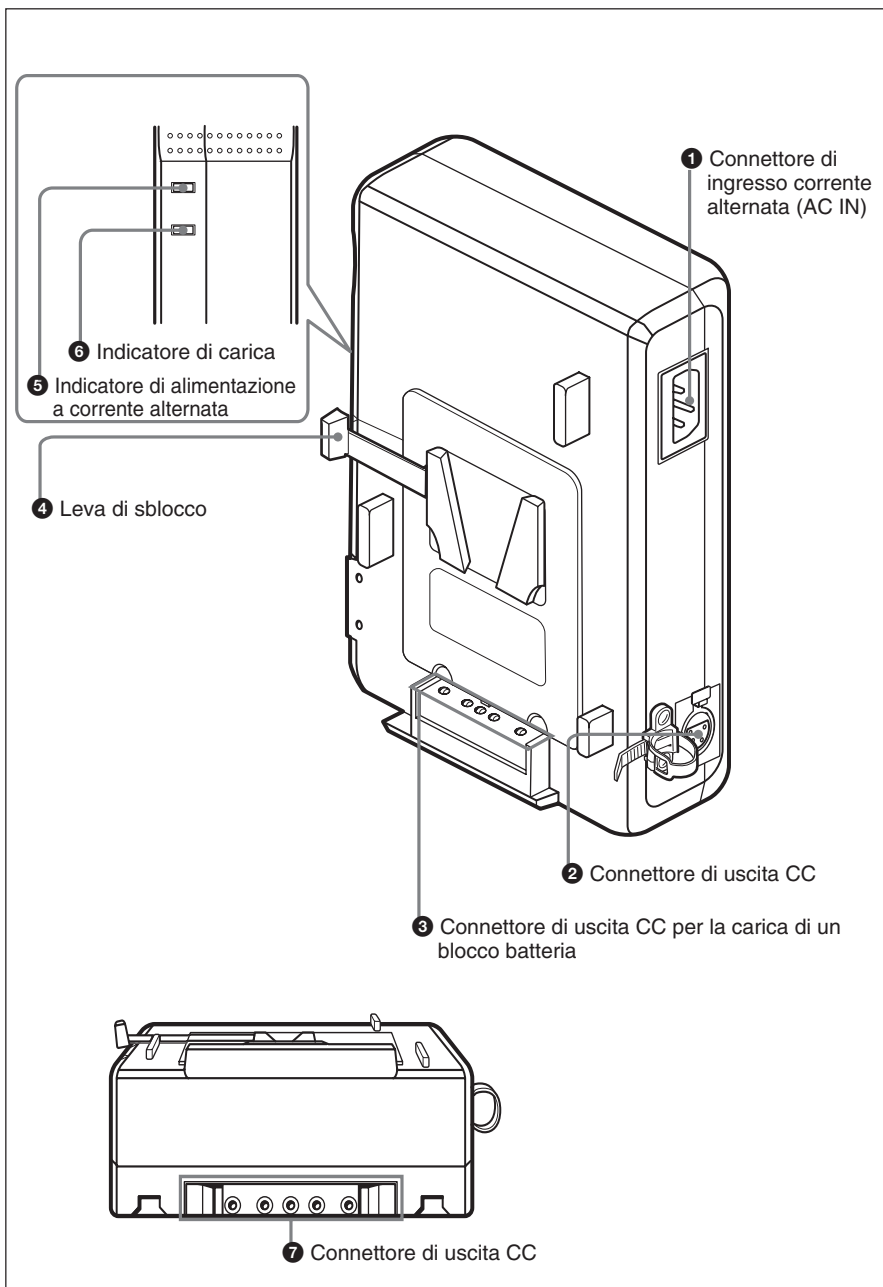

❶ Connettore di ingresso corrente alternata (AC IN)

Va collegato ad una fonte di alimentazione CA tramite un cavo di alimentazione CA.

❷ Connettore di uscita CC (tipo XLR, 4 piedini)

Fornisce l'alimentazione a corrente continua tramite un cavo di alimentazione CC opzionale ad un dispositivo portatile, ad eccezione di camcorder.

❸ Connettore di uscita CC per la carica di un blocco batteria (quadrato, 5 piedini)

Fornisce l'alimentazione per la carica di un blocco batteria a ioni di litio.

La corrente per la carica viene interrotta automaticamente quando un blocco batteria diverso da un blocco batteria a ioni di litio è stato applicato per errore.

❹ Leva di sblocco

Per rimuovere il blocco batteria, tirare il blocco batteria verso l'alto spingendo contemporaneamente la leva.

❺ Indicatore di alimentazione a corrente alternata

L'indicatore si illumina quando l'AC-DN10 è collegato ad una fonte di alimentazione CA. Tuttavia, questo indicatore non si illumina quando il blocco batteria a ioni di litio applicato viene utilizzato come fonte di alimentazione di sostegno.

❻ Indicatore di carica

Indica lo stato di carica del blocco batteria applicato.

Per i dettagli sullo stato di carica, vedere "Indicatore di carica" a pagina 11(I).

❼ Connettore di uscita CC (quadrato, 5 piedini)

Fornisce l'alimentazione a corrente continua ad una camcorder, ad un'unità di editing portatile o ad un'unità di editing da campo, collegate direttamente all'AC-DN10.

Collegamenti

Dispositivi collegabili

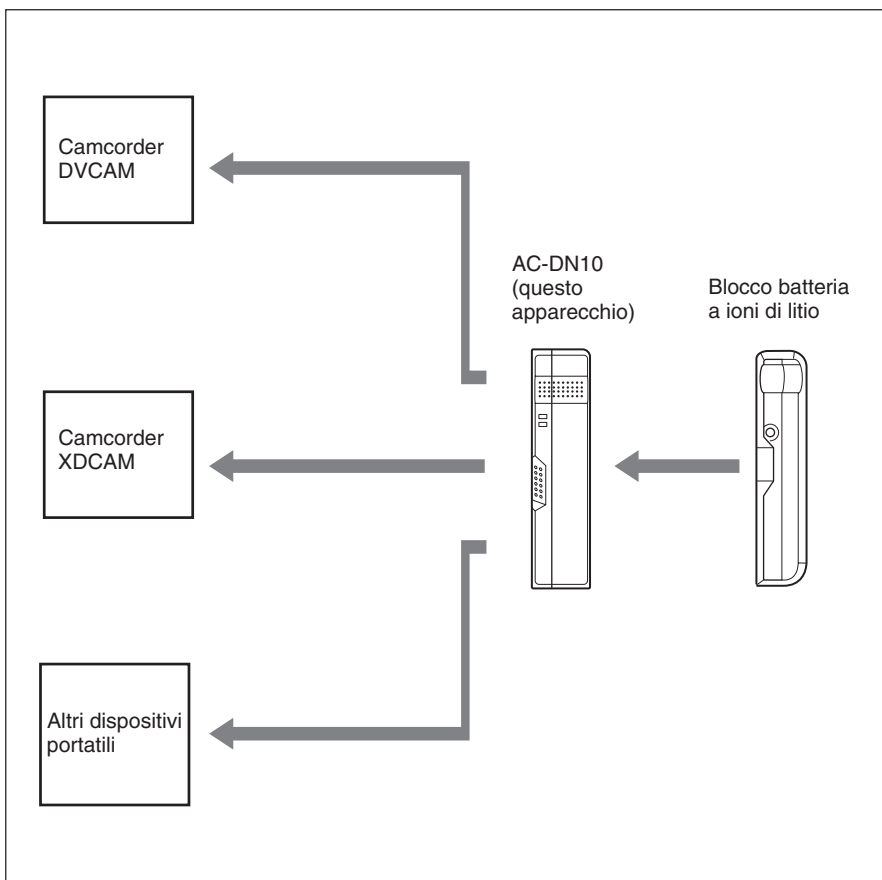

Collegamento del cavo di alimentazione CA

Quando si collega il cavo di alimentazione CA (tipo angolare o tipo diritto, non in dotazione) all'AC-DN10, fissare il cavo con la fascetta fermacavo come mostrato di seguito.

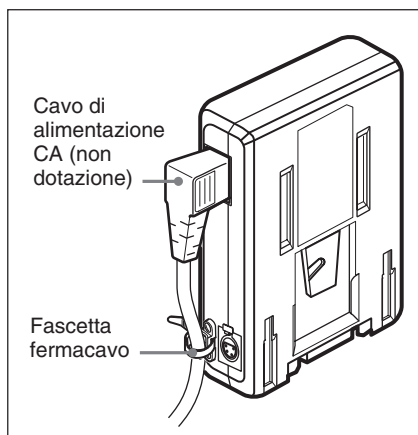

Uso della fascetta fermacavo

- 1 Tirare indietro il fermo per sbloccare la fascetta, o estrarre la fascetta.

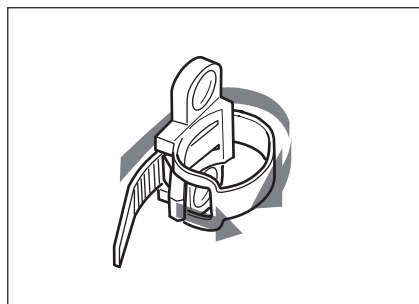

- 2 Collegare il cavo di alimentazione CA e avvolgere la fascetta attorno ad esso.

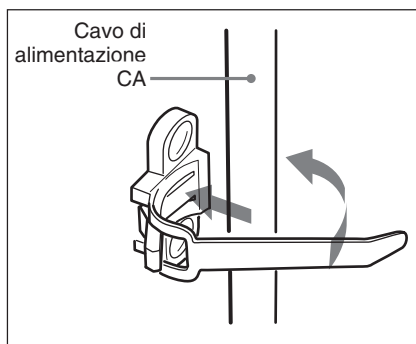

- 3 Infilare la fascetta nella fibbia e spingerla nella direzione della freccia fino a quando il cavo è saldamente fissato.

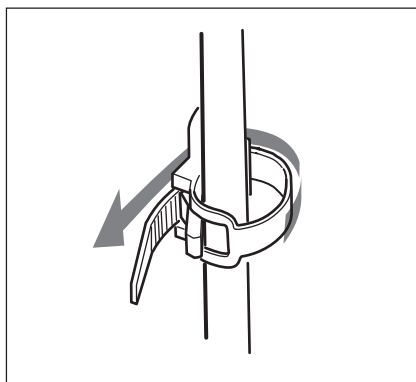

Applicazione ad un dispositivo come una camcorder

Applicare l'AC-DN10 al dispositivo come mostrato nell'illustrazione sottostante.

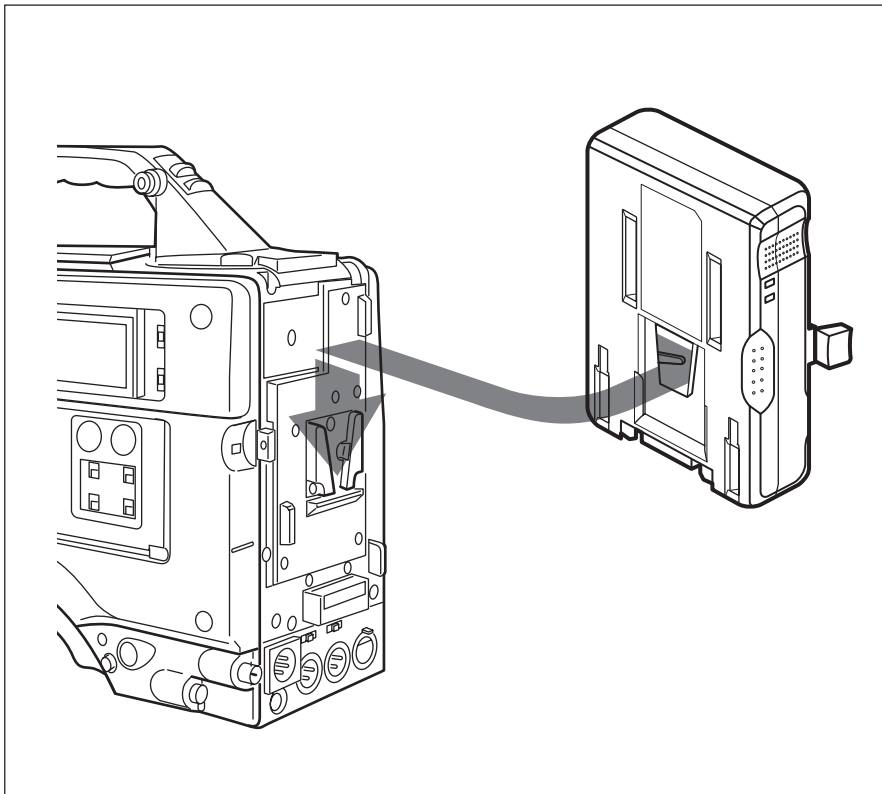

Nota

Quando il gruppo per il montaggio di un'apparecchiatura di comunicazione senza fili (pezzo num.: A-8278-057-A, disponibile soltanto presso il personale di assistenza) è applicato alla camcorder, staccare la fascetta fermacavo dall'AC-DN10 allentando le due viti. Quindi, girare la fascetta fermacavo di 180 gradi, e quindi riapplicarla.

Carica di un blocco batteria

Per sicurezza, utilizzare esclusivamente i seguenti pacchi batterie di Sony.

- Blocco batteria a ioni di litio:
BP-GL95A/GL65A
BP-L80S/L60S

Applicare e caricare un blocco batteria a ioni di litio come mostrato e spiegato di seguito.

- 1** Applicare il blocco batteria a ioni di litio.

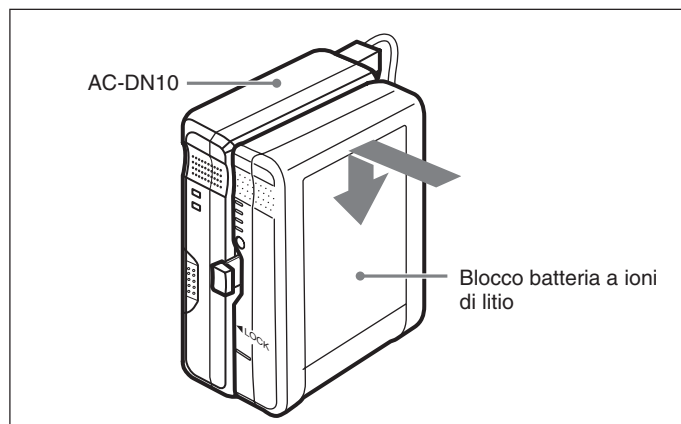

Carica di un blocco batteria

- 2** Collegare il cavo di alimentazione CA collegato all'AC-DN10 ad una presa di corrente alternata.
La carica inizia automaticamente.

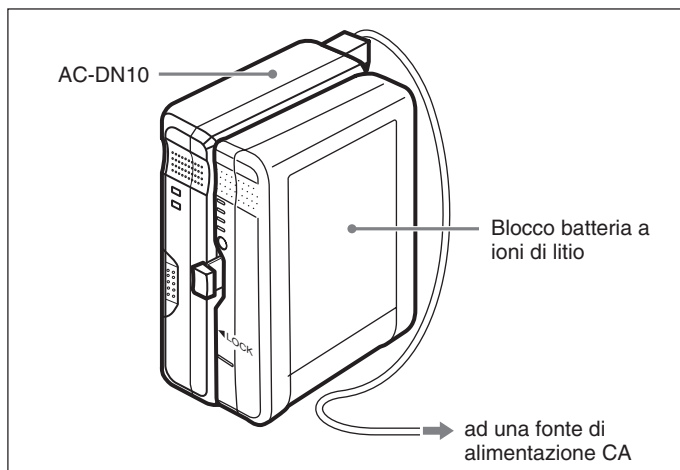

Tempi di carica

I tempi necessari per caricare dei blocchi batteria completamente scarichi fino alla loro capacità totale sono indicati nella tabella sottostante (quando la carica viene eseguita ad una temperatura di 25°C senza la fornitura di alimentazione a corrente continua al dispositivo collegato).

| Blocco batteria Tempo di carica necessario per la capacità totale | |
|--|------------------|
| BP-GL95A | 145 minuti circa |
| BP-GL65A | 155 minuti circa |

Indicatore di carica

L'indicatore di carica indica lo stato di carica del blocco batteria applicato come spiegato nella tabella sottostante.

| Stato dell'indicatore | Stato della carica |
|--|--|
| Lampeggiante (arancione) | Carica in corso (meno del 95% della capacità totale) |
| Lampeggiante (verde) | Carica in corso (95% o più fino a meno del 100% della capacità totale) |
| Stabilmente illuminato (verde) | Carica completa |
| Lampeggiante rapidamente (arancione e verde) | È stata individuata un'anormalità. (Per i dettagli, vedere "Quando viene individuata un'anormalità durante la carica" di seguito.) |

Quando viene individuata un'anormalità durante la carica

Quando una delle seguenti condizioni viene individuata durante la carica, l'indicatore di carica lampeggia rapidamente in arancione e verde, e la carica viene sospesa allo scopo di proteggere il blocco batteria.

- Dopo l'inizio della carica, la tensione del connettore di uscita CC per la carica di un blocco batteria è calata al di sotto del livello specificato (6 V).
- Dopo l'inizio della carica, la tensione del connettore di uscita CC per la carica di un blocco batteria ha superato il livello specificato (17,5 V).
- La tensione del blocco batteria non è aumentata fino al livello specificato entro il lasso di tempo specificato (2 ore).

L'indicatore di carica continua a lampeggiare fino a quando l'AC-DN10 viene scollegato dalla fonte di alimentazione CA o il blocco batteria viene rimosso.

Note

- Quando viene collegato un blocco batteria che non è caricabile con l'AC-DN10, la carica non ha luogo e l'indicatore di carica non si illumina.
- I blocchi batteria all'idruro metallico di nichel BP-M50/M100 non possono essere caricati con l'AC-DN10.

Nota sul morsetto della batteria

Il morsetto della batteria dell'apparecchio (il connettore per pacchi batteria e adattatori CA) è un prodotto di consumo. Se i piedini del morsetto sono piegati e deformati a causa di urti o vibrazioni, o se vengono corrosi a causa di un uso prolungato all'aria aperta, l'alimentazione potrebbe non essere fornita correttamente.

Si consiglia di eseguire dei controlli periodici per assicurare il funzionamento corretto dell'apparecchio e prolungarne la vita utile.

Per ulteriori informazioni sui controlli, contattare il servizio tecnico o un rappresentante Sony.

Caratteristiche tecniche

Dati generali

Fonte di tensione

Corrente alternata a
100 - 240 V, 50/60 Hz

Consumo di corrente

168 VA o meno

Corrente di punta di entrata

(1) Apparecchio acceso,
metodo a sondaggio
corrente: 20 A (100 V)/
60 A (240 V)

(2) Corrente di entrata a
commutazione a caldo,
misurata in conformità
con la normativa
europea EN55103-1: 25
A (230 V)

Temperatura di impiego

Da 0°C a 45°C

Massa circa 850 g

Dimensioni 101 × 169 × 48 mm
(l/a/p) (escluse le parti
sporgenti)

Ingressi/Uscite

Ingresso corrente (CA)

144 VA o meno
(regolazione a tutto)

Potenza di uscita (CC)

100 W al massimo

Uscita tensione (CC)

16,7 V

Uscita corrente (CC)

6 A al massimo

Connettore di uscita CC

Connettore quadrato a 5
piedini
Connettore tipo XLR a 4
piedini
16,7 V, 6 A

Connettore per la carica di un blocco
batteria (CC)

Connettore quadrato a 5
piedini 16,8 V, 5 A/3 A

Accessori in dotazione

Manuale di istruzioni (1)

Accessori opzionali

Cavo di alimentazione CC

Design e caratteristiche tecniche
soggetti a modifiche senza preavviso.

Nota

Verificare sempre che l'apparecchio stia funzionando correttamente prima di usarlo. LA SONY NON SARÀ RESPONSABILE DI DANNI DI QUALSIASI TIPO, COMPRESI, MA SENZA LIMITAZIONE A, RISARCIMENTI O RIMBORSI A CAUSA DELLA PERDITA DI PROFITTI ATTUALI O PREVISTI DOVUTA A GUASTI DI QUESTO APPARECCHIO, SIA DURANTE IL PERIODO DI VALIDITÀ DELLA GARANZIA SIA DOPO LA SCADENZA DELLA GARANZIA, O PER QUALUNQUE ALTRA RAGIONE.

Antes de poner en funcionamiento la unidad, lea detenidamente este manual y consérvelo para referencias futuras.

ADVERTENCIA

Para evitar el riesgo de incendio o de descargas eléctricas, no exponga la unidad a la lluvia ni a la humedad.

Para evitar descargas eléctricas, no abra el aparato. Solicite asistencia técnica únicamente a personal especializado.

**ADVERTENCIA
ESTE APARATO DEBE
CONECTARSE A TIERRA.**

ADVERTENCIA

Esta unidad no dispone de interruptor de alimentación.

Al instalar la unidad, conecte el enchufe de alimentación a una toma de corriente que se encuentre cerca de la unidad y a la que se pueda acceder fácilmente.

Si se produce una anomalía durante el funcionamiento de la unidad, desconecte el enchufe de alimentación.

ADVERTENCIA

No se deben exponer las baterías a una fuente de calor excesivo como la luz del sol, el fuego o similar.

ADVERTENCIA

1. Utilice un cable de alimentación (cable de alimentación de 3 hilos)/conector/enchufe del aparato recomendado con toma de tierra y que cumpla con la normativa de seguridad de cada país, si procede.

2. Utilice un cable de alimentación (cable de alimentación de 3 hilos)/conector/enchufe del aparato que cumpla con los valores nominales correspondientes en cuanto a tensión e intensidad.

Si tiene alguna duda sobre el uso del cable de alimentación/conector/enchufe del aparato, consulte a un técnico de servicio cualificado.

PRECAUCIÓN

No se debe exponer la unidad a goteos o salpicaduras. Tampoco se deben colocar sobre la misma objetos llenos de líquido, tales como un florero.

Para los clientes de Europa

Este producto con marcado CE cumple con las directivas de compatibilidad electromagnética de la Comisión Europea. El cumplimiento de estas directivas implica la conformidad con los siguientes estándares europeos:

- EN55103-1: Interferencia electromagnética (Emisión)
- EN55103-2: Susceptibilidad electromagnética (Inmunidad)

Este producto ha sido diseñado para utilizarse en los entornos electromagnéticos siguientes: E1 (zona residencial), E2 (zona comercial e industrial ligera), E3 (exteriores urbanos), y E4 (entorno con EMC controlada, p. ej., estudio de televisión).

Este producto ha sido fabricado por, o en nombre de Sony Corporation, 1-7-1 Konan Minato-ku Tokyo, 108-0075 Japón. Las consultas relacionadas con la conformidad del producto basadas en la legislación de la Unión Europea deben dirigirse al representante autorizado, Sony Deutschland GmbH, Hedelfinger Strasse 61, 70327 Stuttgart, Alemania. Para cualquier asunto relacionado con el servicio o la garantía, por favor diríjase a la dirección indicada en los documentos de servicio o garantía adjuntados con el producto.

| | |
|--|--------------|
| Vista general | 3(S) |
| Ubicaciones y funciones de las piezas | 4(S) |
| Conexiones | 6(S) |
| Equipos conectables | 6(S) |
| Conexión del cable eléctrico de CA | 7(S) |
| Instalación a un equipo como una videocámara | 8(S) |
| Carga de un paquete de batería | 9(S) |
| Notas acerca del uso | 12(S) |
| Especificaciones | 13(S) |

Vista general

El AC-DN10 funciona como adaptador de CA cuando está conectado a un equipo portátil como una videocámara. El AC-DN10 también puede cargar un paquete de batería (sólo paquete de batería de litio-ion).

Nota

Los paquetes de batería de Níquel Metal Hidrido BP-M50/M100 no pueden cargarse con el AC-DN10.

El AC-DN10 tiene las siguientes características:

Máxima alimentación eléctrica de CC 100W

El AC-DN10 alimenta un máximo de CC 16,7 V, 6A a un equipo con un voltaje de régimen máximo de 17 V. El AC-DN10 puede cargar un paquete de batería mientras alimenta una CC al equipo conectado. Sin embargo, cuando no hay suficiente corriente para la carga de la batería debido a que se alimenta una CC al equipo, se cancela la carga de la batería.

Carga de la batería a su capacidad máxima

El AC-DN10 puede utilizarse como un cargador para un paquete de batería de litio-ion que es capaz de cargar el paquete de batería a su máxima capacidad.

Respaldo de la batería

Si se desenchufa accidentalmente el cable eléctrico de CA del tomacorriente de CA, un paquete de batería de litio-ion instalado en el AC-DN10 ofrece una alimentación de respaldo alternativa al equipo conectado.

Ubicaciones y funciones de las piezas

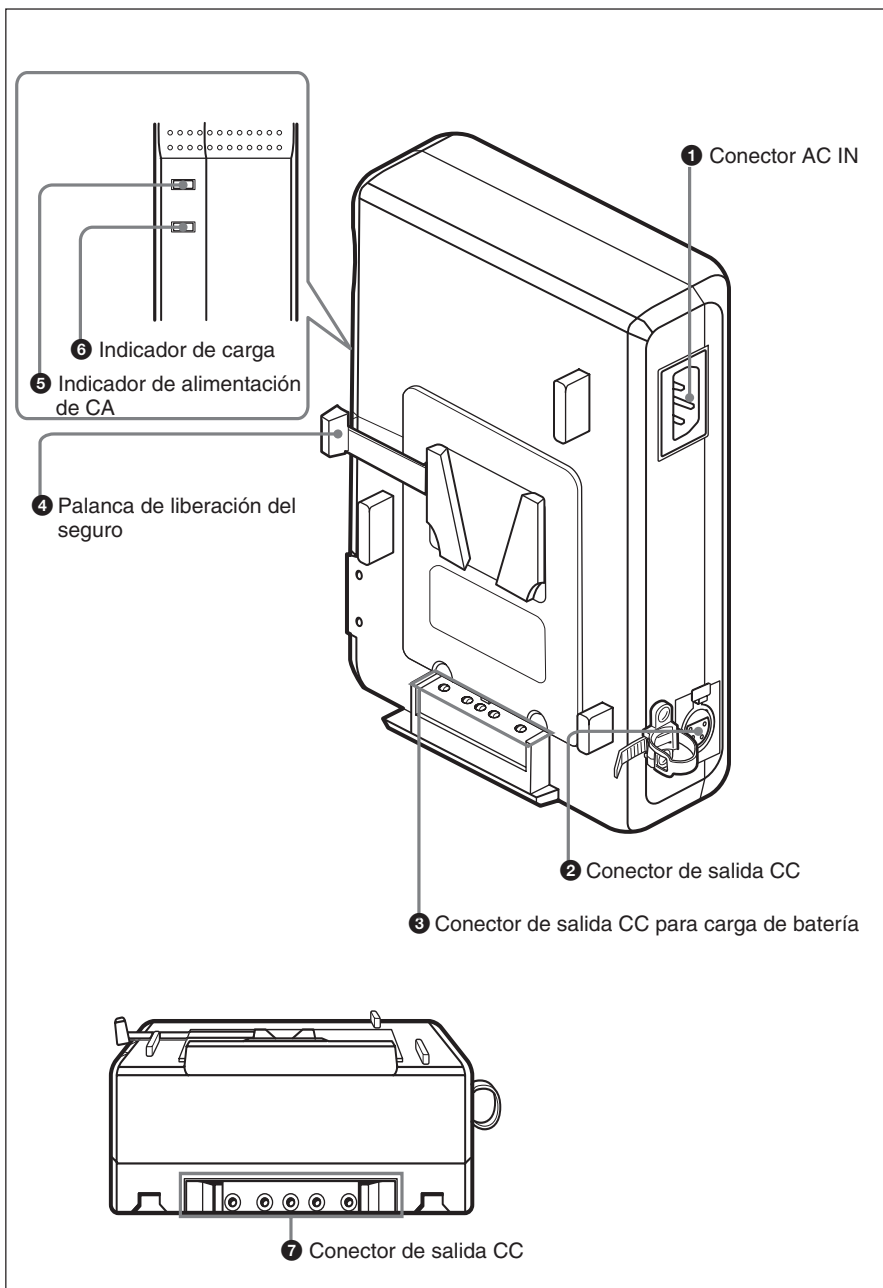

❶ Conector AC IN

Conecta a una fuente eléctrica de CA por un cable eléctrico de CA.

❷ Conector de salida CC (tipo XLR, 4 pasadores)

Alimenta electricidad CC con un cable eléctrico de CC opcional a un equipo portátil excepto la videocámara.

❸ Conector de salida CC para carga de batería (forma cuadrada, 5 pasadores)

Alimenta electricidad para cargar un paquete de batería de litio-ion. La corriente de carga se bloquea automáticamente cuando un paquete de batería que no sea un paquete de batería de litio-ion se instaló por error.

❹ Palanca de liberación del seguro

Para desmontar el paquete de batería, tire del paquete de batería hacia arriba mientras empuja la palanca.

❺ Indicador de alimentación de CA

El indicador se enciende cuando el AC-DN10 está conectado a una fuente eléctrica de CA. Este indicador no se enciende, sin embargo, cuando se utiliza el paquete de batería de litio-ion como alimentación eléctrica de respaldo.

❻ Indicador de carga

Muestra el estado de carga del paquete de batería instalado.

Para más detalles sobre el estado de la carga, vea “Acerca del indicador de carga” en la página 11(S).

❼ Conector de salida CC (forma cuadrada, 5 pasadores)

Alimenta electricidad CC a una videocámara, editor portátil o editor de campo, conectado directamente al AC-DN10.

Conexiones

Equipos conectables

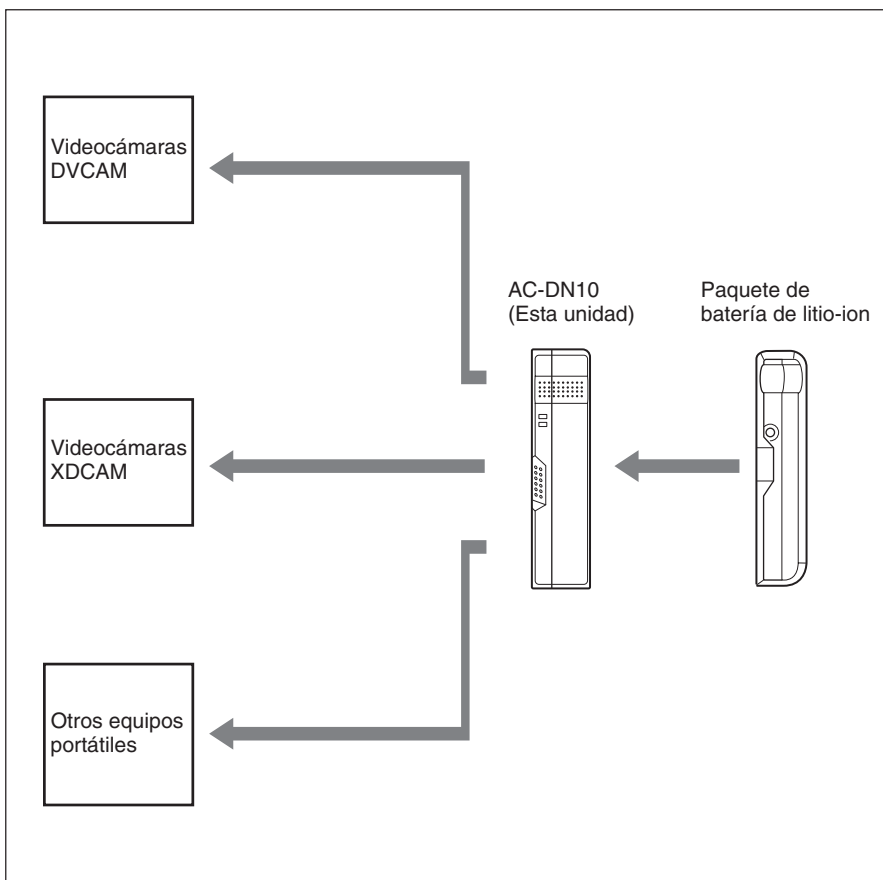

Conexión del cable eléctrico de CA

Cuando se conecta el cable eléctrico de CA (tipo ángulo o tipo recto, no entregado) al AC-DN10, asegure el cable con la correa de cable tal como se muestra a continuación.

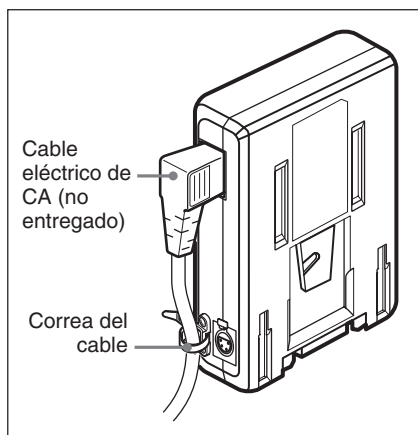

Utilización de la correa del cable

- 1** Tire de la ménsula para soltar la correa o tire de la correa hacia afuera.

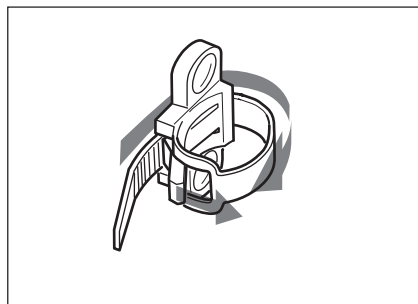

- 2** Conecte el cable eléctrico de CA y envuelva la correa a su alrededor.

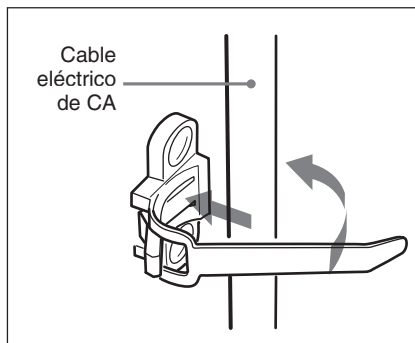

- 3** Inserte la correa por la hebilla y empuje en el sentido de la flecha hasta que el cable esté bien asegurado.

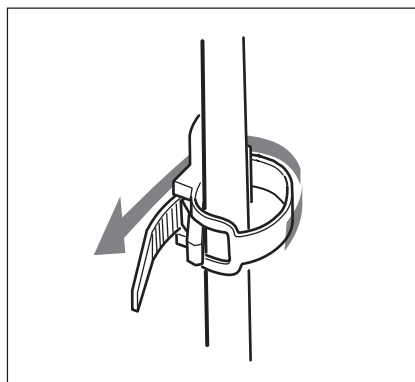

Instalación a un equipo como una videocámara

Instale el AC-DN10 al equipo tal como aparece en la figura a continuación.

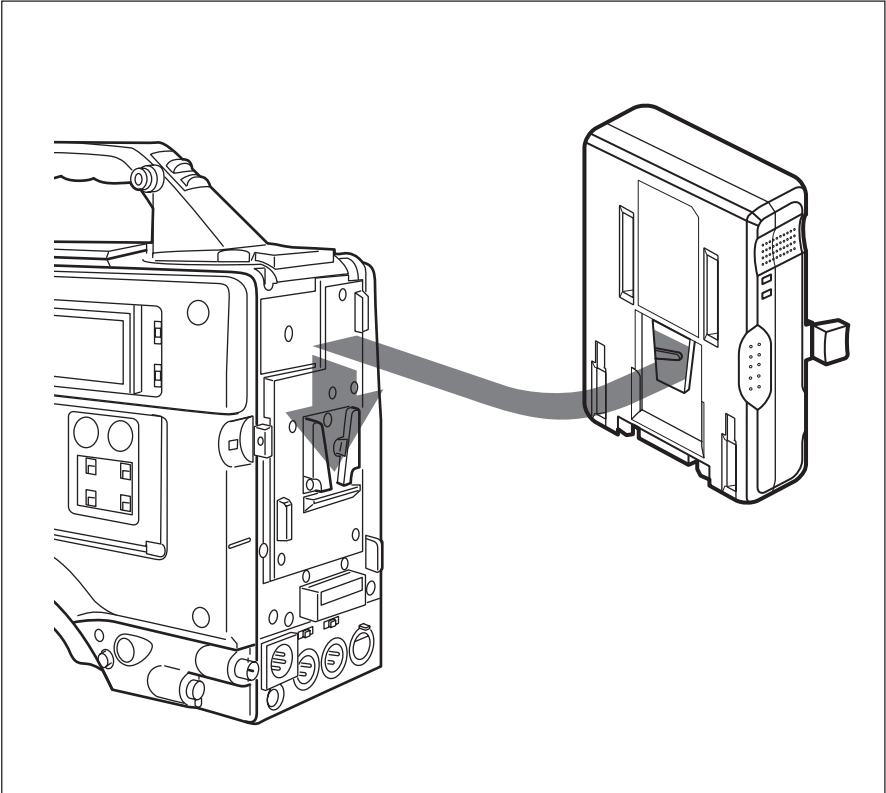

Nota

Cuando el conjunto para montar equipo de comunicaciones inalámbricas (pieza No.: A-8278-057-A, disponible sólo para el personal de servicio) está instalado en la videocámara, suelte la correa del cable del AC-DN10 aflojando los dos tornillos. Gire la correa del cable 180 grados y vuelva a instalar.

Carga de un paquete de batería

Por su seguridad, utilice sólo las baterías Sony que se enumeran a continuación.

- Paquete de batería de litio-ion:
BP-GL95A/GL65A
BP-L80S/L60S

Instale y cargue un paquete de batería de litio-ion tal como aparece a continuación.

- 1** Instale el paquete de batería de litio-ion.

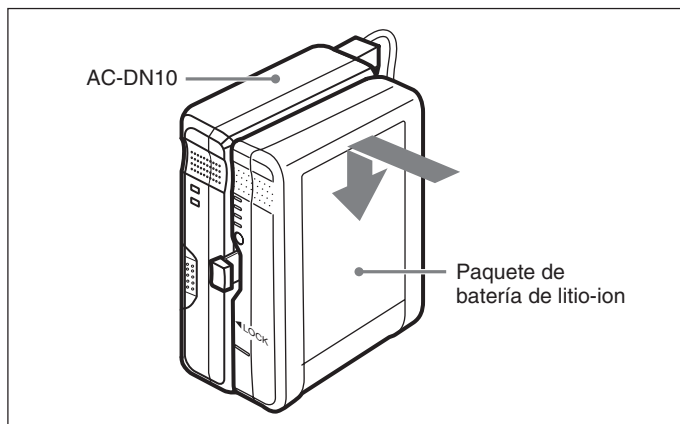

Carga de un paquete de batería

- 2** Enchufe el cable eléctrico de CA en el AC-DN10 en el tomacorriente de CA.
La carga empieza automáticamente.

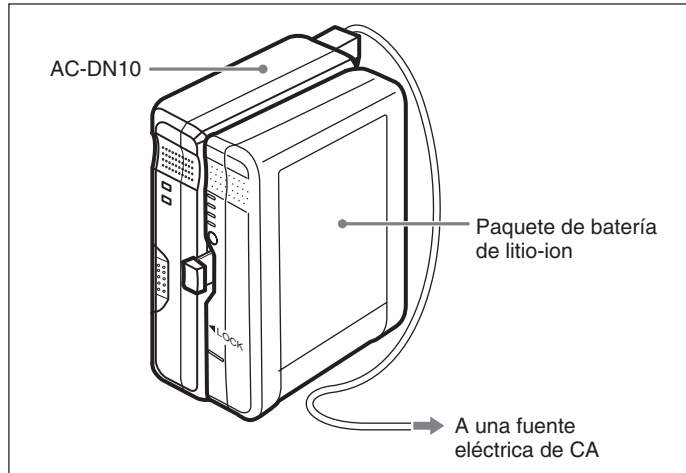

Tiempo de carga

El tiempo para cargar un paquete de batería totalmente agotado a su máxima capacidad aparece en el siguiente cuadro (cuando se carga a una temperatura de 57°F (25°C) sin alimentar electricidad de CC al equipo conectado).

| Paquete de batería | Tiempo de carga a su máxima capacidad |
|--------------------|---------------------------------------|
| BP-GL95A | Unos 145 minutos |
| BP-GL65A | Unos 155 minutos |

Acerca del indicador de carga

El indicador de carga muestra el estado de carga del paquete de batería instalado tal como aparece en el siguiente cuadro.

| Estado del indicador | Estado de carga |
|--|---|
| Destella (naranja) | En progreso (menos del 95% de la capacidad máxima) |
| Destella (verde) | En progreso (95% o más a menos del 100% de la capacidad máxima) |
| Encendido (verde) | Totalmente cargado |
| Destella rápidamente (naranja y verde) | Se detecta una anomalía. (Para más detalles, vea "Cuando se detecta una anomalía durante la carga" a continuación.) |

Cuando se detecta una anomalía durante la carga

Cuando se detecta una de las siguientes condiciones durante la carga, el indicador de carga destella rápidamente en naranja y verde y se cancela la carga para proteger el paquete de batería.

- Después de empezar la carga, el voltaje del conector de salida de CC para la carga de batería bajó por debajo del nivel especificado (6 V).
- Después de empezar la carga, el voltaje del conector de salida de CC para la carga de batería bajó por debajo del nivel especificado (17,5 V).
- El voltaje de la batería no subió al nivel especificado dentro de un período especificado (2 horas).

El indicador de carga permanece destellando hasta que se desconecta el AC-DN10 de la fuente eléctrica de CA o se desmonta el paquete de batería.

Note

- Cuando se conecta un paquete de batería que no pueda cargarse con el AC-DN10, no se produce la carga y no se enciende el indicador de carga.
- Los paquetes de batería de Níquel Metal Hidrido BP-M50/M100 no pueden cargarse con el AC-DN10.

Nota sobre el terminal de la batería

La terminal de la batería de esta unidad (el conector para paquetes de pilas y adaptadores de CA) es una parte consumible.

Puede que la unidad no funcione correctamente si los contactos de las pilas están doblados o deformados debido a algún golpe o a vibraciones o si se han corroído debido a un uso prolongado en el exterior.

Se recomienda realizar inspecciones periódicas para que la unidad continúe funcionando correctamente y para prolongar su vida útil.

Contacte con el servicio de asistencia técnica de Sony o con el responsable de ventas para obtener más información sobre las inspecciones.

Especificaciones

General

Fuente de voltaje

CA de 100-240V, 50/60 Hz

Drenaje de corriente

168 VA o menos

Corriente disruptiva pico

(1) Conexión, método de sonda de corriente: 20 A (100 V)/60 A (240 V)

(2) Corriente disruptiva de conmutación caliente, medido de acuerdo con las normas europeas EN55103-1: 25 A (230 V)

Temperatura de funcionamiento

0°C a 45°C

Peso Unos 850 g

Dimensiones

101 × 169 × 48 mm
(an./al./prof.) (sin incluir partes salientes)

Entrada/salida

Entrada de corriente (CA)

144 VA o menos (en regulación)

Salida eléctrica (CC)

100 W (al máximo)

Voltage output (DC)

16,7 V

Salida de voltaje (CC)

6 A (al máximo)

Conector de salida de CC

Conector de 5 forma cuadrada con pasadores
Conector de tipo XLR con 4 pasadores
16,7 V, 6 A

Conector de carga de batería (CC)

Conector de 5 forma cuadrada con pasadores
16,8 V, 5 A/3 A

Accesorios entregados

Manual de instrucciones (1)

Accesorio opcional

Cable eléctrico de CC

El diseño y las especificaciones están sujetos a cambios si previo aviso.

Nota

Verifique siempre que esta unidad funciona correctamente antes de utilizarlo. SONY NO SE HACE RESPONSIBLE POR DAÑOS DE NINGÚN TIPO, INCLUYENDO PERO NO LIMITADO A LA COMPENSACIÓN O PAGO POR LA PÉRDIDA DE GANANCIAS PRESENTES O FUTURAS DEBIDO AL FALLO DE ESTA UNIDAD, YA SEA DURANTE LA VIGENCIA DE LA GARANTÍA O DESPUÉS DEL VENCIMIENTO DE LA GARANTÍA NI POR CUALQUIER OTRA RAZÓN.

机型名称：电源适配器

使用产品前请仔细阅读本书，并请妥善保管。

警告

为减少火灾或电击危险，请勿让本设备受到雨淋或受潮。

为防止触电严禁拆开机壳，维修请咨询具备资格人士。

警告

此设备必须接地。

警告

此设备无电源开关。

在安装此设备时，要在固定布线中配置一个易于使用的断电设备，或者将电源插头与电气插座连接，此电气插座必须靠近该设备并且易于使用。在操作设备时如果发生故障，可以切断断电设备的电源以断开设备电源，或者断开电源插头。

警告

电池不得过度受热，例如受阳光暴晒或投入火中等。

警告

1. 请使用经过认可的电源线（3芯电源线）/设备接口/带有接地点的插头，并且都要符合所在国家的安全法规。

2. 请使用符合特定额定值（电压、电流）的电源线（3芯电源线）/设备接口/插头。

如果在使用上述电源线/设备接口/插头时有任何疑问，请咨询合格的维修人员。

注意

设备不应遭受水滴或水溅，且不应该在设备上放置诸如花瓶一类的装盛液体的物品

关于废弃产品的处理

请不要将废弃的产品与一般生活垃圾一同弃置。

正确处置废弃的产品有助于避免对环境和人类健康造成潜在的负面影响。

具体的处理方法请遵循当地的规章制度。

目录

| | |
|-----------------|--------|
| 概述 | 3(Cs) |
| 部件的位置和功能 | 4(Cs) |
| 连接 | 6(Cs) |
| 可连接的设备 | 6(Cs) |
| 连接交流电源线 | 7(Cs) |
| 连接至摄像机等设备 | 8(Cs) |
| 为电池充电 | 9(Cs) |
| 使用注意事项 | 12(Cs) |
| 规格 | 13(Cs) |

连接到摄像机等便携式设备上时，AC-DN10可用作交流适配器。AC-DN10也可用于为电池（仅限锂离子电池）充电。

注意

BP-M50/M100镍氢电池不能使用AC-DN10进行充电。

AC-DN10的特性如下：

最大直流功率为100 W

AC-DN10可为最大额定电压为17 V的设备提供最大16.7 V、6 A的直流电。AC-DN10可在为所连接的设备提供直流电的同时对电池充电。但是，如果由于为设备提供直流电而导致充电电流不足，则会取消为电池充电。

充满电池

AC-DN10可用作锂离子电池的充电器，并且可将电池充满。

备用电池

如果意外将交流电源线从交流电源上拔下，连接到AC-DN10上的已充电锂离子电池会作为替代的备用电源为所连接的设备供电。

部件的位置和功能

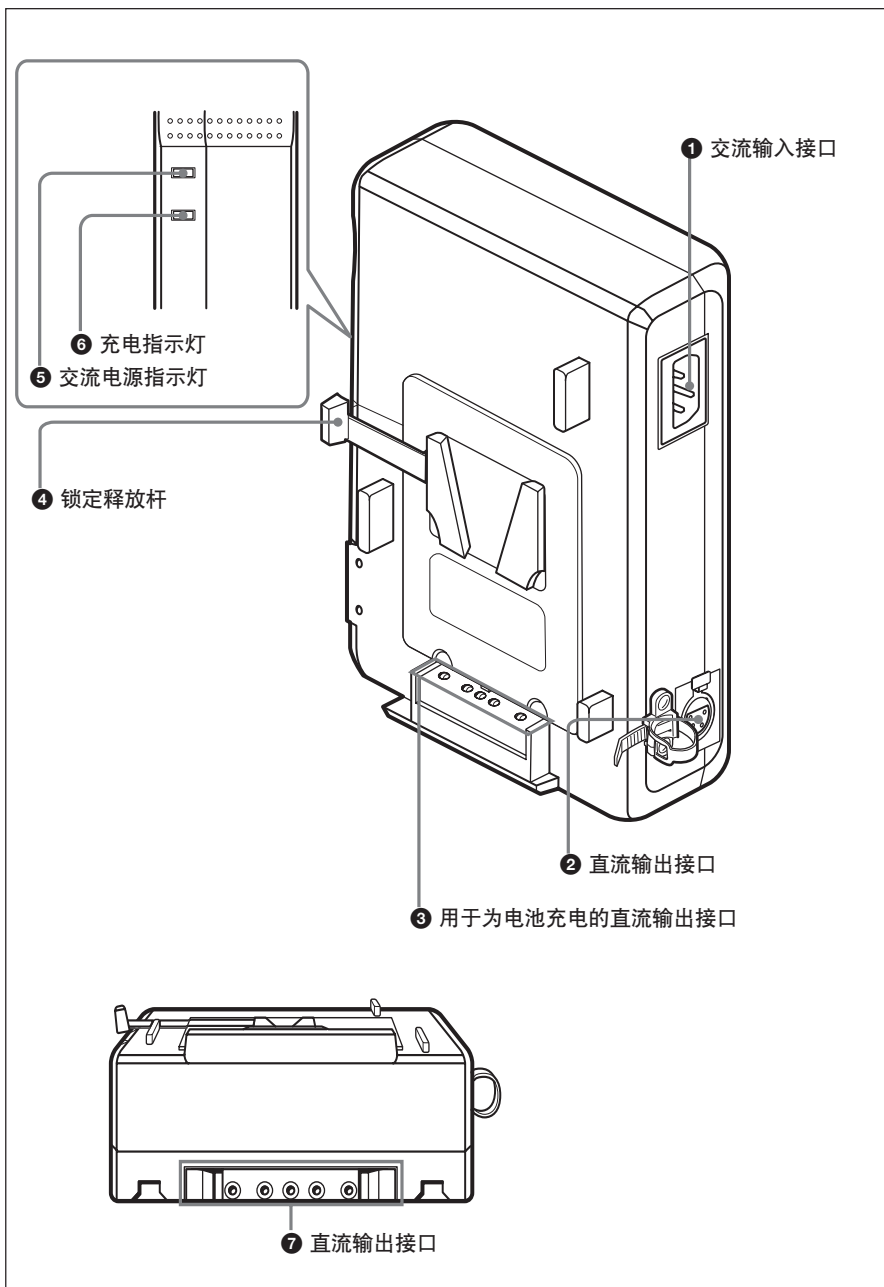

❶ 交流输入接口

通过随附的交流电源线连接至交流电源。

❷ 直流输出接口（XLR型，4针）

通过可选的直流电源线为便携式设备（摄像机除外）提供直流电。

❸ 用于为电池充电的直流输出接口（正方形，5针）

提供直流电为锂离子电池充电。

如果误连了非锂离子电池，充电电流会自动断开。

❹ 锁定释放杆

如欲取出电池，可在推动锁定释放杆的同时向上拉出电池。

❺ 交流电源指示灯

AC-DN10连接至交流电源后，此指示灯亮起。然而，当所连接的锂离子电池用作备用电源时，此指示灯不会亮起。

❻ 充电指示灯

显示所连接电池的充电状态。

有关充电状态的详细信息，请参阅第11 (Cs)页上的“关于充电指示灯”。

❼ 直流输出接口（正方形，5针）

为直接连接至AC-DN10的摄像机、便携式编辑器或现场编辑器提供直流电。

连接

可连接的设备

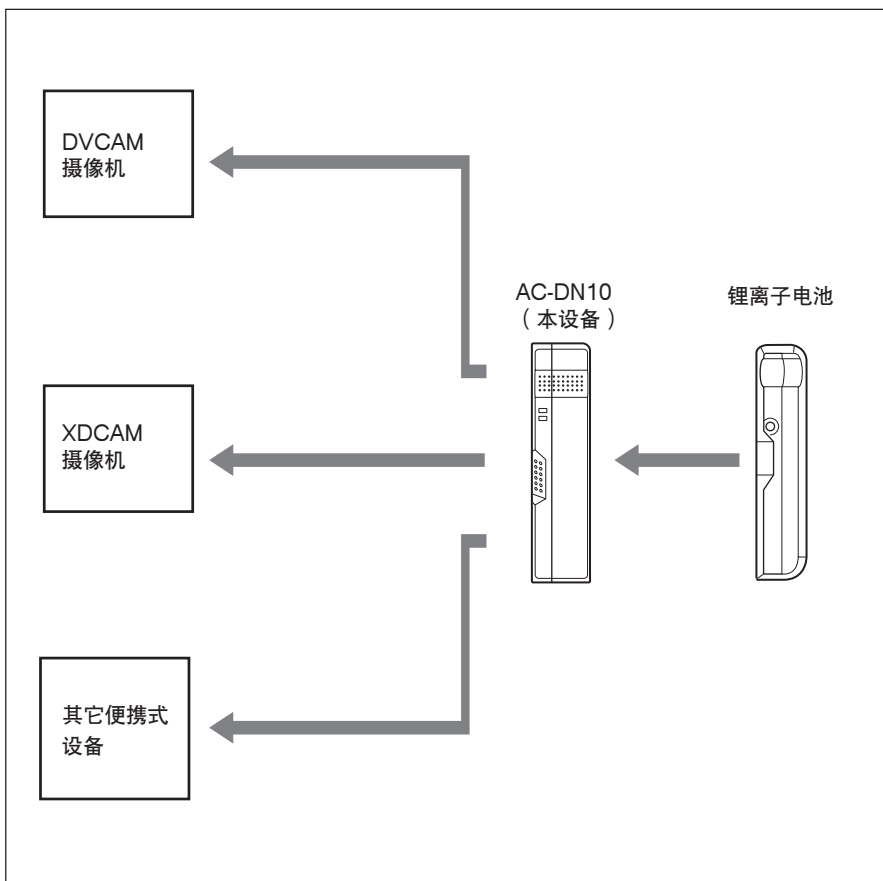

连接交流电源线

将随附的弯角型交流电源线或可选的直型交流电源线连接至AC-DN10时，请确保电源线及电源线扎带如下图所示。

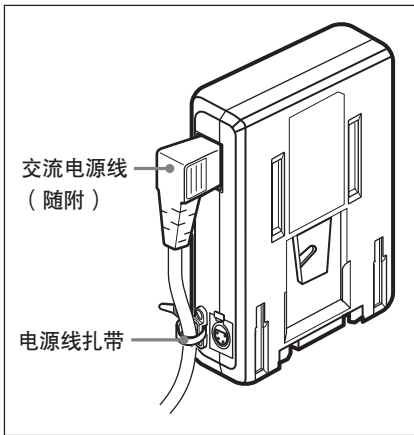

使用电源线扎带

- 1 将扣子向后拉以松开扎带，或拉出扎带。

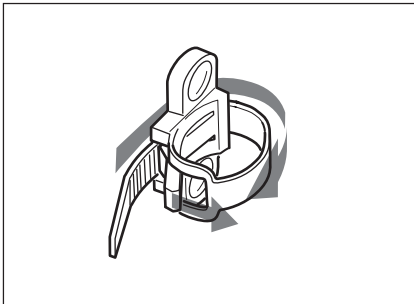

- 2 连接交流电源线并将扎带绕在电源线上。

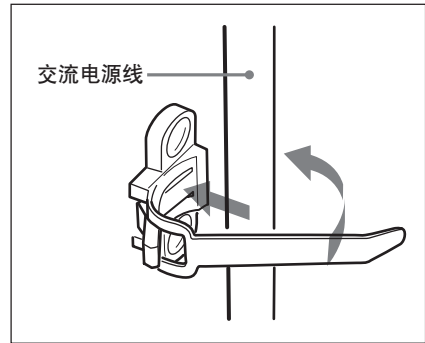

- 3 将扎带插入带扣，并按箭头方向推入扎带，直至电源线牢固固定。

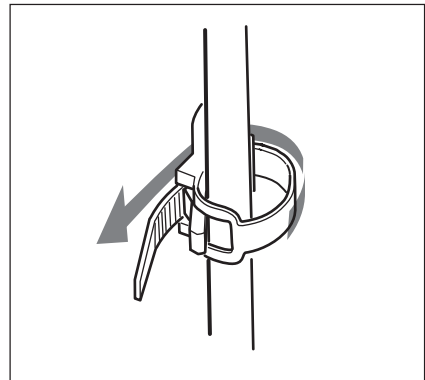

连接至摄像机等设备

将AC-DN10连接至设备，如下图所示。

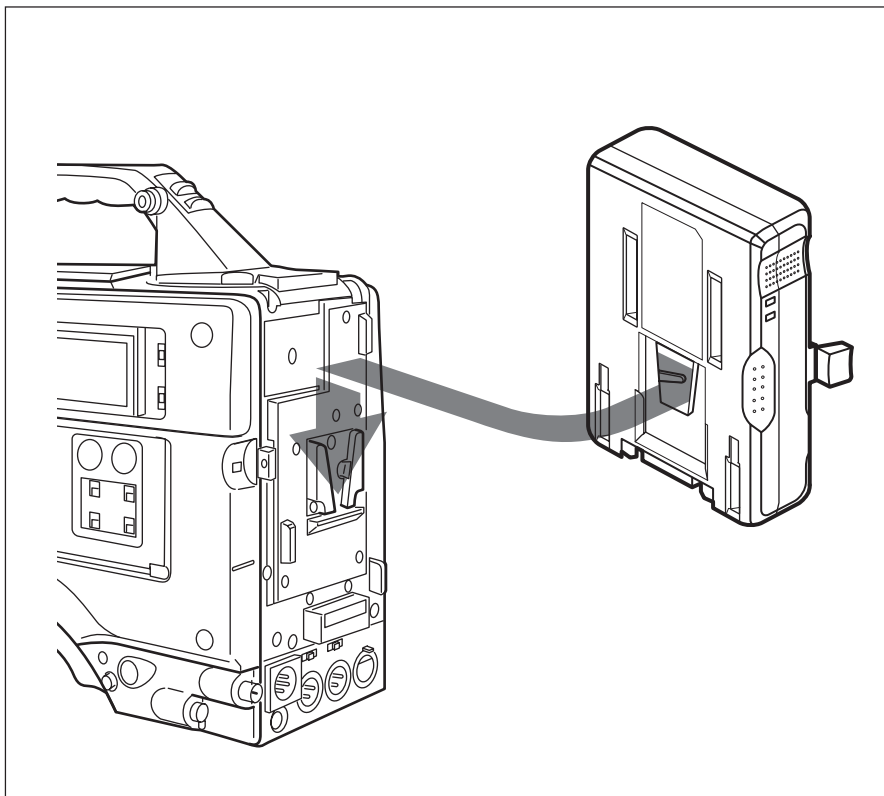

注意

将用于安装无线通讯设备（部件号为A-8278-057-A，仅服务人员有此部件）的组件连接至摄像机时，请先松开两颗螺钉，从AC-DN10上取下电源线扎带。

然后将电源线扎带转动180度，再重新进行连接。

为电池充电

为安全起见，请仅使用下列Sony电池。

- 锂离子电池：
BP-GL95A/GL65A
BP-L80S/L60S

按如下所示方法连接锂离子电池并为其充电。

1 连接锂离子电池。

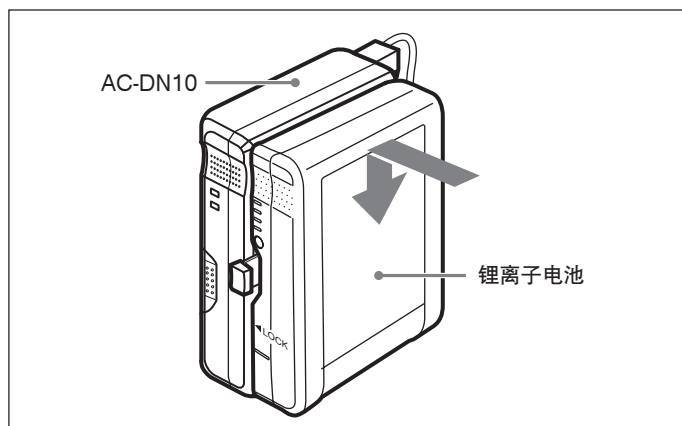

- 2** 将连接至AC-DN10的交流电源线插入交流电源插座。
将自动开始充电。

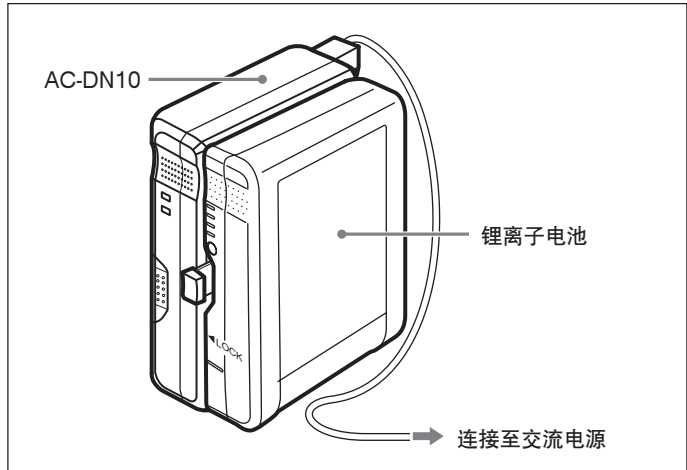

充电时间

下表列出了将电量完全用尽的电池充满所需的时间（充电环境温度为25 °C，且充电期间不为所连接的设备提供直流电）。

| 电池 | 充满所需的时间 |
|----------|---------|
| BP-GL95A | 约145分钟 |
| BP-GL65A | 约155分钟 |

关于充电指示灯

充电指示灯会显示所连接电池的充电状态，如下表所示。

| 指示灯状态 | 充电状态 |
|-------------|--|
| 闪烁（橙色） | 正在充电（电量低于满电量的95%） |
| 闪烁（绿色） | 正在充电（电量高于满电量的95%，但少于100%） |
| 亮起（绿色） | 已充满 |
| 快速闪烁（橙色和绿色） | 检测到异常情况。（有关详细信息，请参阅后续章节的“充电时检测到异常情况”。） |

充电时检测到异常情况

如果充电时检测到以下其中一种情况，充电指示灯会快速闪烁橙色和绿色，并且会取消充电以保护电池。

- 开始充电之后，用于为电池充电的直流输出接口的电压降至指定电压(6 V)以下。
- 开始充电之后，用于为电池充电的直流输出接口的电压高于指定电压(17.5 V)。
- 指定时间（2小时）内，电池电压未升至指定电压。

AC-DN10从交流电源上断开后或取下电池后，充电指示灯仍会闪烁。

注意

- 连接了不能用AC-DN10充电的电池时，不会进行充电，并且充电指示灯不会亮起。
- BP-M50/M100镍氢电池不能使用AC-DN10进行充电。

使用注意事项

电池端子注意事项

本设备的电池端子（电池和交流适配器的连接器）是易耗件。如果电池端子的针脚因震动或撞击而弯曲或变形，或者因长期户外使用而生锈，则电源可能无法向本设备正常供电。建议定期检查，以确保本设备正常工作并延长其使用寿命。有关检查的详细信息，请联络Sony服务代表或销售代表。

规格

常规

| | |
|------|---|
| 电压电源 | 100-240V 交流, 50/60 Hz |
| 耗用电流 | 168 VA或更小 |
| 工作温度 | 0 °C至45 °C |
| 质量 | 约850 g |
| 尺寸 | 101 × 169 × 48 mm (宽/高/深) (不包括突出部分) |

输入/输出

| | |
|-------------|------------------------------------|
| 电流输入 (交流) | 144 VA或更小 (符合规定) |
| 功率输出 (直流) | 最大100 W |
| 电压输出 (直流) | 16.7 V |
| 电流输出 (直流) | 最大6 A |
| 直流输出接口 | 正方形5针接口 XLR型4针接口 16.7 V, 6 A |
| 电池充电接口 (直流) | 正方形5针接口, 16.8 V, 5 A/3 A |

随机附件

操作说明书(1)
交流电源线 (弯角型) (1)

可选附件

直流电源线

设计与规格如有变更, 恕不另行通知。

注意

在使用前请始终确认本机运行正常。无论保修期内外或基于任何理由, SONY对任何损坏概不负责。由于本机故障造成的现有损失或预期利润损失, 不作 (包括但不限于) 退货或赔偿。

产品中有毒有害物质或元素的名称及含量



使用环境条件： 温度 0 °C 到 45 °C
湿度 20% 到 80%

| 部件名称 | 有毒有害物质或元素 | | | | | |
|------|-----------|--------|--------|---------------|------------|--------------|
| | 铅 (Pb) | 汞 (Hg) | 镉 (Cd) | 六价铬 (Cr (VI)) | 多溴联苯 (PBB) | 多溴二苯醚 (PBDE) |
| 实装基板 | × | ○ | ○ | ○ | ○ | ○ |
| 外壳 | × | ○ | ○ | ○ | ○ | ○ |
| 附属品 | × | ○ | ○ | ○ | ○ | ○ |

○：表示该有毒有害物质在该部件所有均质材料中的含量均在 SJ/T11363-2006 标准规定的限量要求以下。

×：表示该有毒有害物质至少在该部件的某一均质材料中的含量超出 SJ/T11363-2006标准规定的限量要求。

W1-7

このマニュアルに記載されている事柄の著作権は当社にあり、説明内容は機器購入者の使用を目的としています。

従って、当社の許可なしに無断で複製をしたり、説明内容（操作、保守等）と異なる目的で本マニュアルを使用することを禁止します。

The material contained in this manual consists of information that is the property of Sony Corporation and is intended solely for use by the purchasers of the equipment described in this manual.

Sony Corporation expressly prohibits the duplication of any portion of this manual or the use thereof for any purpose other than the operation or maintenance of the equipment described in this manual without the express written permission of Sony Corporation.

Le matériel contenu dans ce manuel consiste en informations qui sont la propriété de Sony Corporation et sont destinées exclusivement à l'usage des acquéreurs de l'équipement décrit dans ce manuel.

Sony Corporation interdit formellement la copie de quelque partie que ce soit de ce manuel ou son emploi pour tout autre but que des opérations ou entretiens de l'équipement à moins d'une permission écrite de Sony Corporation.

Das in dieser Anleitung enthaltene Material besteht aus Informationen, die Eigentum der Sony Corporation sind, und ausschließlich zum Gebrauch durch den Käufer der in dieser Anleitung beschriebenen Ausrüstung bestimmt sind.

Die Sony Corporation untersagt ausdrücklich die Vervielfältigung jeglicher Teile dieser Anleitung oder den Gebrauch derselben für irgendeinen anderen Zweck als die Bedienung oder Wartung der in dieser Anleitung beschriebenen Ausrüstung ohne ausdrückliche schriftliche Erlaubnis der Sony Corporation.

Il materiale contenuto in questo manuale è costituito da informazioni di proprietà di Sony Corporation ed è destinato esclusivamente all'uso da parte degli acquirenti dell'apparecchio descritto in questo manuale.

Sony Corporation vieta espressamente la duplicazione di qualsiasi parte di questo manuale o l'uso di questo per qualsiasi scopo diverso dal funzionamento e dalla manutenzione dell'apparecchio descritto in questo manuale senza l'espressa autorizzazione scritta di Sony Corporation.

El material incluido en este manual contiene información propiedad de Sony Corporation y es para uso exclusivo de los compradores del equipo descrito en este manual.

Sony Corporation prohíbe a título expreso la copia de cualquier parte de este manual o su uso para ningún otro propósito que no sea el funcionamiento o mantenimiento del equipo descrito en este manual sin el permiso por escrito de Sony Corporation.

本手册中包含的信息属于Sony Corporation 公司所有，只有购买本手册中所述设备的消费者才可使用。

在未获得Sony Corporation 明确书面许可的条件下， Sony Corporation 禁止任何人对本手册中的任何部分进行复制，或者出于任何目的使用本手册中的任何内容，但为操作或者维护此手册中所述的设备除外。

For the customers in the U.S.A.

SONY LIMITED WARRANTY - Please visit <http://www.sony.com/psa/warranty> for important information and complete terms and conditions of Sony's limited warranty applicable to this product.

For the customers in Canada

SONY LIMITED WARRANTY - Please visit <http://www.sonybiz.ca/solutions/Support.do> for important information and complete terms and conditions of Sony's limited warranty applicable to this product.

For the customers in Europe

Sony Professional Solutions Europe - Standard Warranty and Exceptions on Standard Warranty.

Please visit <http://www.pro.sony.eu/warranty> for important information and complete terms and conditions.

For the customers in Korea

SONY LIMITED WARRANTY - Please visit <http://bpeng.sony.co.kr/handler/BPAS-Start> for important information and complete terms and conditions of Sony's limited warranty applicable to this product.

Pour les clients au Canada

GARANTIE LIMITÉE DE SONY - Rendez-vous sur <http://www.sonybiz.ca/solutions/Support.do> pour obtenir les informations importantes et l'ensemble des termes et conditions de la garantie limitée de Sony applicable à ce produit.

出版日期：2014年9月

Sony Corporation

<http://www.sony.net/>

AC-DN10 (SY)

3-863-254-09(1)

この説明書は、再生紙を使用しています。
Printed on recycled paper.

Printed in Japan

2014.09 32

© 2004